

Jabra®

Jabra® PRO™ 9460 and 9460-Duo

A BRAND BY

GN Netcom

© 2009 GN Netcom A/S. All rights reserved. Jabra® is a registered trademark of GN Netcom A/S. All other trademarks included herein are the property of their respective owners. The Bluetooth® word mark and logos are owned by the Bluetooth SIG, Inc. and any use of such marks by GN Netcom A/S is under license. (Design and specifications subject to change without notice).

MADE IN CHINA
TYPE: 9400HS/BS



81-02929 D

Quick start guide

Onedirect

www.onedirect.fr Numéro Vert 0 800 72 4000	www.onedirect.es 902 30 32 32	www.onedirect.it 02 365 22 990	www.onedirect.pt 800 780 300	www.onedirect.com 0800 70 50 400
58 Av de Rivesalles Appel Grohül 66240 St Esteve tel. +33(0)468 929 322 fax +33(0)468 929 333	Av Diagonal 618 8° D 08021 Barcelona tel. +34 93 241 38 90 fax +34 93 241 37 92	Via Caracciolo 20 20155 Milano tel. +39 02 365 22 990 fax +39 02 365 22 991	Av. da Libertade nº 9 - 7º 1250-139 Lisboa tel. 800 780 300 fax 800 780 301	Berner Str. 50 60437 Frankfurt / Main tel. 069 24 75 10 50 fax 069 24 75 10 5 90

PATENTS AND DESIGN REGISTRATION PENDING INTERNATIONAL

REGISTER YOUR JABRA AT JABRA.COM/REGISTER - FOR NEWS, SUPPORT AND COMPETITIONS

JABRA PRO 9460 HEADSET DIAGRAMS

Figure 1:

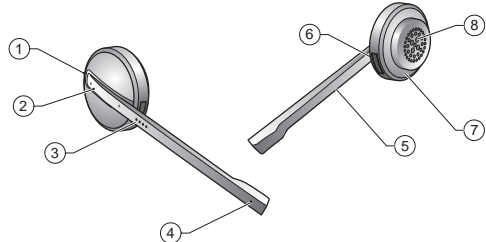
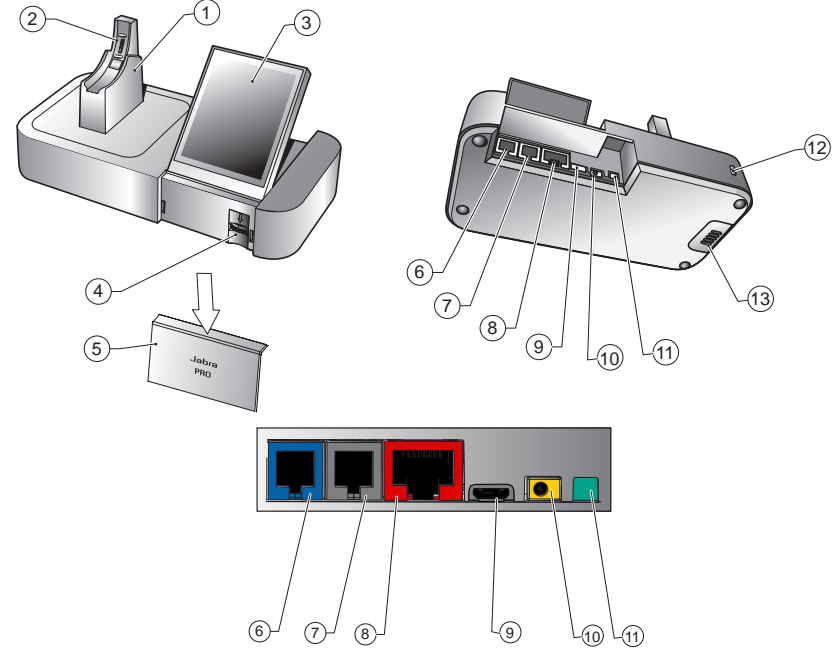

Figure 2:



JABRA PRO 9460 BASE DIAGRAM

Figure 3:



- 6 Telephone port**

- 7 Handset port**

- 8 AUX port**

- 9 USB port**

- 10 Power adapter port**

- 11 Remote online-indicator port**



IMPORTANT



Ce guide vous aidera à connecter et configurer votre micro-casque et ses accessoires. Il est important que vous suiviez les instructions de chaque section dans l'ordre dans lequel elles sont données.

Veillez noter que le socle à écran tactile est équipé d'un assistant d'installation intégré, qui vous guide pour toutes les connexions et réglages nécessaires, automatisant la plupart des tâches. Il se lance la première fois que vous alimentez le socle.

Les fonctions élémentaires du micro-casque sont également présentées ici. Voir le manuel de l'utilisateur complet sur le CD-ROM fourni pour des informations détaillées à propos de l'utilisation de votre micro-casque Jabra® PRO™.

Cet appareil contient des programmes logiciels de police qui génèrent des polices de caractère lisibles par l'homme («Font Software») sur l'écran du socle. La famille Font Software est Frutiger® Next dont la licence a été attribuée à GN Netcom par Linotype®.

SCHÉMA DU MICRO-CASQUE JABRA PRO 9460

- 1 **Bouton multifonction (réponse/fin d'appel, parmi d'autres fonctions)**
- 2 **Écran tactile pour le contrôle du volume et la désactivation du son**
- 3 **Voyant lumineux d'activité et d'état (voyant lumineux multicolore)**
- 4 **Microphone avec annulation du bruit**
- 5 **Bras articulé (flex)**
- 6 **Contact de recharge**
- 7 **Support de fixation pour le type de port**
- 8 **Haut-parleur(s)**

Figure 1 : Vues externe et interne du micro-casque Jabra PRO 9460 respectivement

Figure 2 : Micro-casque Jabra PRO 9460-Duo, vues externe et interne, respectivement

SCHÉMA DU SOCLE DU JABRA PRO 9460







- 1 **Support du micro-casque**
- 2 **Contact de recharge**
- 3 **Ecran tactile**
- 4 **Commutateur de raccordement**
- 5 **Couvercle des commandes du téléphone fixe**
- 6 **Port du téléphone** 
- 7 **Port du combiné** 
- 8 **Port AUX** 
- 9 **Port USB** 
- 10 **Port de l'adaptateur d'alimentation** 
- 11 **Port de l'indicateur « en ligne » distant** 
- 12 **Encoche de sécurité** 
- 13 **Haut-parleur pour les sonneries et les réactions sonores de l'écran tactile**

Figure 3 : Socle Jabra PRO 9460, vues de face et arrière, respectivement

INSTALLATION ET CONFIGURATION

Étape 1 : Attachez le micro-casque au bandeau

Remarque : Cette étape ne s'applique pas au Jabra PRO 9460-Duo, car il se porte toujours avec un bandeau.

Le bandeau et le crochet auriculaire sont inclus dans l'emballage standard. Pour plus de détails sur l'assemblage/désassemblage des accessoires, consultez les procédures dans le manuel de l'utilisateur complet sur le CD-ROM fourni avec votre micro-casque.

1. Alignez la surface de montage du micro-casque avec l'interface correspondante sur le bandeau.
2. Pressez doucement le micro-casque sur le côté extérieur de l'accessoire jusqu'à ce qu'il s'enclenche correctement (le fermoir se clique). Si vous rencontrez des problèmes lors de l'assemblage, essayez de tourner le bras articulé d'environ 30° et réessayez.
3. Faites pivoter le bras articulé pour utiliser l'oreille gauche ou droite selon le besoin. Positionnez toujours le microphone pour qu'il soit aussi proche que possible du coin de votre bouche quand vous portez le micro-casque.
4. Réglez la longueur du bandeau pour qu'il s'adapte aisément autour de votre tête.

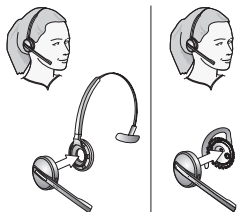

Étape 2 : Réglage du support du micro-casque

Le support du micro-casque est livré déjà attaché au socle Jabra PRO mais vous souhaitez peut-être régler son angle pour optimiser son utilisation pour un gaucher ou un droitier.

Pour cela, faites pivoter le support jusqu'à ce qu'il ait l'angle souhaité. Quand vous faites pivoter le support, vous sentirez un nombre de positions distinctes sur le socle. La figure ci-dessous affiche la plage angulaire; -90 à +45 degrés.

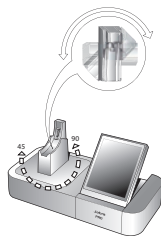

Étape 3 : Alimenter le socle

Connectez l'adaptateur d'alimentation au port d'alimentation du socle (marqué ) , puis branchez-le à la prise de courant.



Un assistant d'installation démarre automatiquement sur l'écran tactile.



Étape 4 : Connecter le socle à votre téléphone fixe

Laissez l'assistant vous guider pour cette tâche de la connexion de votre téléphone fixe au socle.

La manière de connecter ces deux périphériques dépendra de l'existence d'un port de micro-casque sur le téléphone et d'une touche de prise d'appel électronique ou d'un levier de décroché à distance (comme le GN1000).

Vous devrez le déterminer par vous-même. Par exemple, vous avez peut-être déjà une touche de prise d'appel électronique (EHS) installée ou vous avez peut-être commandé un levier de décroché à distance (comme le GN1000) avec votre micro-casque. Vous pouvez utiliser l'assistant pour configurer votre connexion EHS (le cas échéant).

Remarque : La connexion à un téléphone muni d'une touche de prise d'appel électronique nécessite un adaptateur spécifique de Jabra. Voir le manuel de l'utilisateur pour en savoir plus.

Étape 5 : Configurer le socle pour votre téléphone fixe

Une fois la connexion établie entre le socle et le téléphone fixe, les réglages optimisés du commutateur de raccordement et du niveau du microphone doivent être effectués.

L'assistant vous demandera d'appeler votre serveur de test Jabra local — **voir sur la couverture du guide de démarrage rapide pour la liste des numéros**. Ceci permet au socle Jabra PRO de tester les paramètres du commutateur de raccordement et du niveau du microphone en échangeant des signaux avec le serveur de test.

Remarque : Si le socle n'arrive pas à contacter le serveur, vous pouvez choisir de configurer le téléphone fixe manuellement. Voir le manuel de l'utilisateur pour en savoir plus.

Pour régler la position du commutateur de raccordement et le niveau du microphone :

1. Ouvrez le panneau à l'avant droite du socle Jabra PRO en glissant votre ongle sous le bord de la base du panneau et en tirant vers l'avant et vers le haut. Ceci révèle le commutateur de raccordement.
2. L'assistant de l'écran tactile vous demande d'appeler le serveur de test Jabra. Suivez les instructions à l'écran.
3. L'assistant vous demande de sélectionner manuellement une position (A – G) sur le commutateur de raccordement du socle. Le socle déterminera la meilleure position.

Une fois la meilleure position du commutateur de raccordement établie, le socle déterminera automatiquement le niveau optimal du microphone.

Étape 6 : Connecter le socle à votre logiciel de téléphonie (ordinateur)

Pour utiliser le Jabra PRO avec un logiciel de téléphonie, vous devez d'abord connecter le socle Jabra PRO à votre ordinateur avec le câble USB. La partie logiciel de téléphonie de l'assistant d'installation vous demandera de faire ce qui suit.

1. Connectez le petit connecteur du câble USB fourni (mini USB) au port marqué  sur le socle Jabra PRO.
2. Connectez l'autre extrémité du câble USB à n'importe quel port USB disponible sur votre ordinateur.

Étape 7 : Activer l'interface du logiciel de téléphonie

1. Insérez le CD-ROM fourni avec votre micro-casque dans votre ordinateur et installez le programme Jabra PC Suite.

La partie logiciel de téléphonie de l'assistant d'installation vous demandera de faire ce qui suit.



L'installation inclut les pilotes du logiciel de téléphonie nécessaires pour activer l'interface du logiciel de téléphonie.

Si vous avez des questions pendant le processus d'installation de l'assistant, ou si vous souhaitez plus d'informations à propos des nombreuses fonctions avancées de votre micro-casque, veuillez consulter le manuel de l'utilisateur. Ce manuel est inclus sur le CD-ROM en format PDF.

2. Cliquez-droit sur l'icône Jabra dans la zone de notification de Windows et sélectionnez **Ouvrir le service du périphérique**.

La fenêtre Service du périphérique Jabra s'ouvre. La liste des pilotes du logiciel de téléphonie installés sur votre ordinateur s'affiche. Utilisez l'aide en ligne disponible dans cette fenêtre pour en savoir plus.

3. Sélectionnez le logiciel de téléphonie que vous souhaitez utiliser (logiciel de téléphonie cible) parmi ceux disponibles dans la liste déroulante **Sélectionner un logiciel de téléphonie pour les appels sortants**.
 4. Lancez Jabra Control Center — cliquez sur le bouton de Démarrage Windows et sélectionnez Tous les programmes > Jabra > Jabra PC Suite > Jabra Control Center.
 5. Sélectionnez l'onglet Logiciel de téléphonie pour votre périphérique Jabra PRO.
 6. Dans **Logiciel de téléphonie cible pour les appels sortants**, sélectionnez **Microsoft Office Communicator** ou **Logiciels de téléphonie pris en charge par la Jabra PC Suite**. Configurez les autres paramètres, comme demandé.
- Ceci établit le type de cible de logiciel de téléphonie par défaut. Utilisez l'aide en ligne disponible dans cette fenêtre pour en savoir plus.

COMMANDES DE L'ÉCRAN TACTILE

En fonctionnement normal, l'écran tactile affiche les informations du micro-casque, indique le téléphone cible actuel pour les appels sortants et son état.

Il permet de répondre à un appel entrant, terminer un appel en cours, accéder aux paramètres du socle, sélectionner un téléphone cible et ouvrir une liaison audio avec le téléphone cible actuel.



Figure 5 : Commandes de l'écran tactile pour les fonctions habituelles quotidiennes

- 1 Icône des paramètres :** touchez ici pour aller au menu des paramètres de votre socle et micro-casque.
- 2 Voyant de la batterie :** indique le niveau de charge actuel de votre micro-casque.
- 3 Téléphone cible actuel :** indique le téléphone cible actuel et son état (sonnerie, en ligne, etc.). C'est le téléphone auquel vous serez connecté si vous **appuyez sur** le bouton multifonction du micro-casque ou si vous touchez l'icône d'activation de la liaison audio.

4 Autres téléphones : touchez l'icône appropriée ici pour changer le téléphone cible actuel—ou **appuyez sur** le bouton multifonction du micro-casque quand aucun appel n'est en cours pour parcourir les téléphones disponibles (appuyez et maintenez enfoncé pendant environ deux secondes).

5 Activer la liaison audio : touchez ici pour répondre à un appel entrant ou activer la liaison audio vers le téléphone cible actuel—ou **appuyez sur** le bouton multifonction du micro-casque quand aucun appel n'est en cours.

Veuillez consulter le manuel de l'utilisateur pour des informations détaillées.

USAGE QUOTIDIEN

Stockage et chargement du micro-casque :

Quand vous n'utilisez pas votre micro-casque, gardez-le dans son support de chargement comme illustré ci-dessous. Il est fermement maintenu en place par un aimant.



Le voyant lumineux du micro-casque indique s'il se charge (jaune continu) ou s'il est complètement chargé (aucune lumière). Contrôlez le niveau de la batterie du micro-casque indiqué sur l'écran tactile. Généralement, le micro-casque est livré avec la batterie partiellement chargée.

Remarque :

- le chargement commence automatiquement, dès que vous placez le micro-casque dans son support
- le micro-casque est toujours opérationnel même pendant le chargement

Port du micro-casque :

- Portez toujours le micro-casque avec le microphone positionné aussi près que possible de votre bouche.

**Pour effectuer ou répondre à un appel avec votre téléphone fixe :**

1. Touchez l'icône du téléphone fixe sur l'écran tactile pour que le téléphone fixe devienne la cible actuelle. (Si nécessaire — la plus grande des icônes de téléphone à l'écran indique la cible actuelle.)



2. Ouvrez la liaison audio entre votre micro-casque et votre téléphone fixe en procédant de l'une des façons suivantes :
 - Touchez l'icône d'ouverture de connexion sur l'écran tactile.
 - **Appuyez sur** le bouton multifonction à l'arrière de votre micro-casque.



3. Ouvrez la connexion entre votre téléphone fixe et le réseau téléphonique en procédant de l'une des façons suivantes :
 - Si votre téléphone fixe a un bouton de micro-casque, alors appuyez dessus.
 - Si vous n'avez pas de touche de prise d'appel électronique, de levier de décroché ou de bouton de micro-casque, alors décrochez le combiné de votre téléphone fixe et placez-le à côté du téléphone.

Remarque : Si votre téléphone fixe est équipé d'une touche de prise d'appel électronique ou du levier de décroché à distance GN1000, alors la connexion s'ouvre automatiquement.

Si vous répondez à un appel, alors commencez à parler.
Si vous appelez, alors composez le numéro sur votre téléphone fixe.

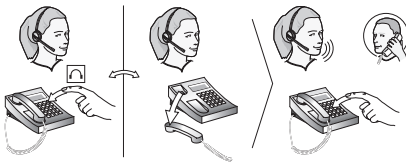

4. Quand vous avez fini de parler, fermez la connexion entre votre téléphone fixe et le réseau téléphonique en procédant de l'une des façons suivantes :

- Si votre téléphone fixe a un bouton de micro-casque, alors appuyez dessus.
- Si vous n'avez pas de touche de prise d'appel électronique, de levier de décroché ou de bouton de micro-casque, alors raccrochez le combiné sur votre téléphone fixe.



Pour effectuer un appel avec un logiciel téléphonique :

1. Mettez votre micro-casque.



2. Composez le numéro avec votre logiciel téléphonique et appuyez sur le bouton d'appel comme d'habitude. Le socle détecte que vous avez effectué un appel et ouvre automatiquement la connexion à votre micro-casque.

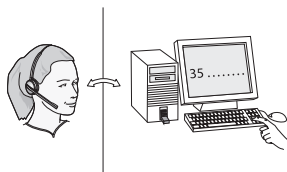

5. Fermez la liaison audio entre votre micro-casque et votre téléphone fixe en procédant de l'une des façons suivantes :

- Touchez l'icône de fin d'appel sur l'écran tactile.
- **Appuyez sur** le bouton multifonction à l'arrière de votre micro-casque.
- Retirez le micro-casque et insérez-le dans son support sur le socle.

3. Quand vous avez fini de parler, procédez de l'une des façons suivantes pour raccrocher :

- Appuyez sur le bouton de fin d'appel sur votre logiciel téléphonique.
- Touchez l'icône de fin d'appel sur l'écran tactile.
- **Appuyez sur** le bouton multifonction à l'arrière de votre micro-casque.
- Retirez le micro-casque et insérez-le dans son support sur le socle.

Remarque : Si votre téléphone fixe est équipé d'une touche de prise d'appel électronique ou du levier de décroché à distance GN1000, alors la connexion se ferme automatiquement.

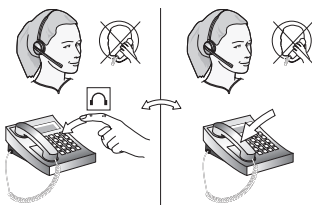



Pour effectuer un appel avec un logiciel téléphonique :

1. Le socle détecte automatiquement qu'un logiciel téléphonique sonne et affiche l'animation de l'appel entrant. Répondez à l'appel en procédant de l'une des façons suivantes :
 - Touchez l'icône d'ouverture de connexion sur l'écran tactile.
 - **Appuyez sur** le bouton multifonction à l'arrière de votre micro-casque.
 - Débranchez le micro-casque de son support sur le socle et mettez-le.

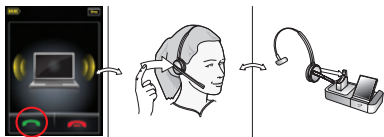

2. Quand vous avez fini de parler, procédez de l'une des façons suivantes pour raccrocher :
 - Appuyez sur le bouton de fin d'appel sur votre logiciel téléphonique.
 - Touchez l'icône de fin d'appel sur l'écran tactile.
 - **Appuyez sur** le bouton multifonction à l'arrière de votre micro-casque.
 - Retirez le micro-casque et insérez-le dans son support sur le socle.



Pendant un appel :

- Pour régler le volume sonore, passez votre doigt vers le haut ou le bas sur l'écran tactile.

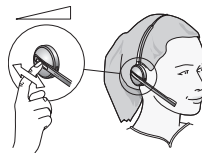

- Pour activer ou désactiver le microphone, tapez brièvement deux fois sur l'écran tactile. Une tonalité légère sonnera de temps à autre pour vous rappeler que le microphone est désactivé.

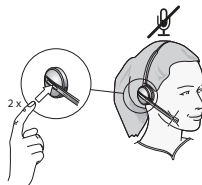

Mettez le produit au rebut en accord avec les normes et règlements municipaux.

www.jabra.com/weee