

# Dialog 4223 Professional/Dialog 4225 Vision

Téléphones systèmes pour Ericsson MD110 et Ericsson MX-ONE™ Telephony Switch

*Mode D4*

## Manuel de l'utilisateur



# Tables des matières

Bienvenue .....	5
Informations importantes pour l'utilisateur .....	7
Description .....	8
Libre accès (free seating) (en option) .....	29
Appels entrants .....	30
Appels sortants .....	36
Pendant un appel .....	54
Taxation .....	61
Renvoi d'appel .....	64
Informations d'absence (en option) .....	78
Messages .....	81
Fonctions de groupe .....	88
Autres fonctions .....	91
Réglages .....	101
Accessoires .....	118
Installation .....	125
En cas de pannes .....	133
Glossaire .....	136
Index .....	137

# Bienvenue

Bienvenue ! Vous avez entre les mains le manuel de l'utilisateur des téléphones *Ericsson Dialog 4223 Professional* et *Ericsson Dialog 4225 Vision*. Ce manuel décrit les fonctions des téléphones lorsqu'ils sont connectés à un **Ericsson MD110** ou **Ericsson MX-ONE™ Telephony Switch**.

Les fonctions et caractéristiques de ces téléphones sont conçues pour répondre aux besoins de l'utilisateur dans toutes les situations.

Le manuel de l'utilisateur décrit les fonctions et caractéristiques des téléphones *Ericsson Dialog 4223 Professional* et *Ericsson Dialog 4225 Vision* telles qu'elles sont programmées en usine. Il se peut que vous constatiez quelques différences avec votre propre téléphone. Veuillez consulter votre administrateur système pour plus d'informations sur ce point.

Certains pays utilisent des codes distincts pour certaines fonctions. Lorsque c'est le cas, ce guide indique le code le plus répandu.

Vous pouvez télécharger la version la plus récente du manuel à l'adresse suivante :

<http://www.ericsson.com/enterprise/library/manuals.shtml>

## Droits d'auteur

Tous droits réservés. Aucune partie de cette publication ne peut être reproduite, stockée dans un système de recherche documentaire, ou transmise sous quelque forme ou quelque moyen que ce soit, électronique, mécanique, photocopie, enregistrement, ou autre, sans la permission écrite expresse de l'éditeur sauf si les conditions suivantes sont remplies.

Lorsque la présente publication est accessible sur un site Ericsson, Ericsson autorise le téléchargement et l'impression du contenu du fichier pour une utilisation privée excluant toute distribution. Aucune partie de cette publication ne peut être sujette à altération, modification ou utilisation commerciale. Ericsson dégage toute responsabilité pour tout dommage résultant de la modification ou de l'altération illicite d'une publication.

---

## Garantie

ERICSSON EXCLUT TOUTE GARANTIE CONCERNANT CE DOCUMENT, Y COMPRIS, MAIS SANS SE LIMITER À CELLES-CI, LES GARANTIES IMPLICITES COMMERCIALES ET D'ADÉQUATION À UN USAGE PARTICULIER. Ericsson ne peut être tenu responsable des erreurs contenues dans le présent manuel, ni des dommages accidentels ou consécutifs liés à la fourniture, aux performances ou à l'utilisation de ce document.

---

## Déclaration de conformité

*Par la présente, Ericsson Enterprise AB, déclare que ce terminal est conforme aux impératifs principaux et autres dispositions applicables de la directive européenne R&TTE 1999/5/EC.*

Pour plus de détails, consultez : <http://www.ericsson.com/sdoc>



# Informations importantes pour l'utilisateur



## Consignes de sécurité

### Conservez soigneusement ces consignes.

### Lisez les consignes de sécurité avant utilisation !

**Remarque :** *certaines mesures de sécurité doivent être prises pendant l'utilisation du téléphone ou d'équipement connecté afin de réduire les risques d'incendie, de chocs électriques et de blessures.*

- Suivez les instructions du manuel de l'utilisateur ou d'autres documents.
- Installez toujours l'équipement à un emplacement et dans un environnement pour lesquels il est conçu.
- Pour les téléphones à alimentation secteur : faites les fonctionner uniquement sur la tension secteur indiquée. Si vous ne connaissez pas le type de tension électrique alimentant le bâtiment, consultez le syndic de l'immeuble ou votre compagnie de distribution d'électricité.
- Pour les téléphones à alimentation secteur : évitez de placer le câble d'alimentation du téléphone à des endroits où il pourrait être soumis à une pression mécanique car cela risquerait de l'endommager. Si le câble ou la prise d'alimentation est endommagée, déconnectez l'appareil et contactez le personnel de maintenance.
- Les casques utilisés avec cet équipement doivent être conforme à la norme EN/IEC 60950-1 et en Australie, à la norme AS/NZS 60950: 2000.
- N'effectuez aucun changement ou modification de l'équipement sans l'accord du tiers responsable de la conformité aux normes. Des changements ou des modifications non autorisées peuvent annuler le droit de l'utilisateur de faire fonctionner l'équipement.
- N'utilisez pas le téléphone pour signaler une fuite de gaz dans le voisinage de cette fuite.
- Ne renversez aucun liquide sur le produit et ne l'utilisez pas près de l'eau, par exemple près d'une baignoire, d'un lavabo, d'un évier de cuisine, dans un sous-sol humide ou près d'une piscine.
- N'insérez, dans les ouvertures du produit, aucun objet qui n'en fasse partie ou qui ne fasse partie d'un équipement auxiliaire.
- Ne démontez pas l'appareil. Contactez un prestataire de maintenance agréé lorsque des travaux de maintenance ou de réparation sont nécessaires.
- N'utilisez pas un téléphone (sauf un téléphone sans fil) pendant un orage.



## Mise au rebut de l'appareil

Votre appareil ne doit jamais être jeté dans les déchets ménagers. Consultez auprès des autorités locales la réglementation applicable sur la mise au rebut des produits électroniques.

# Description

## Dialog 4223 Professional

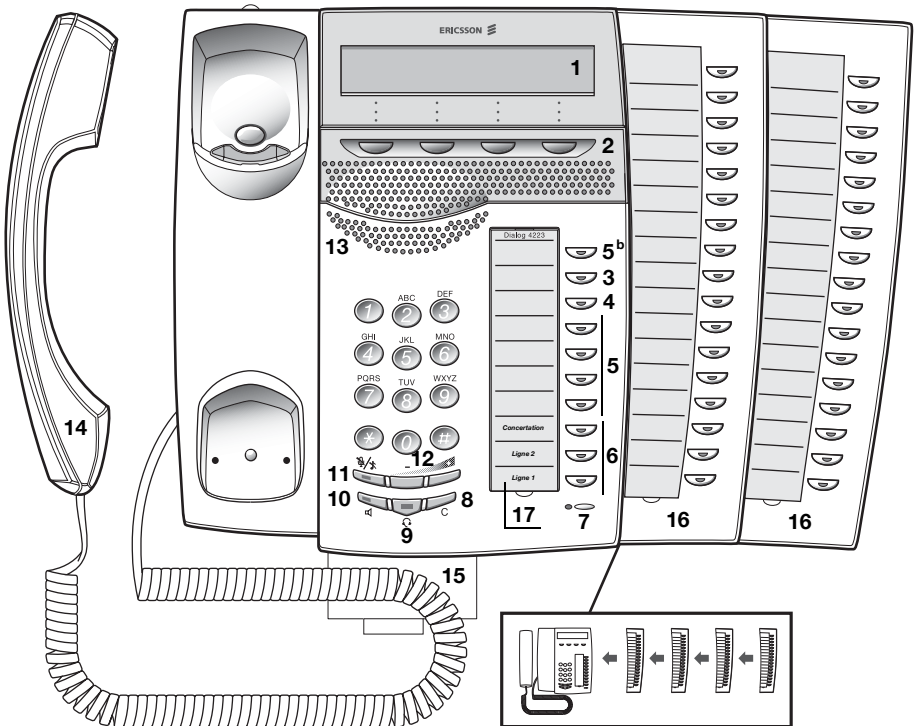

**1 Écran**

Voir la section « [Informations à l'écran](#) » à la page 16.

**2 Touches de menu**

Les fonctions des touches dépendent de l'état des appels. Lorsque vous êtes invité à effectuer une opération « (voir écran) », appuyez sur la touche prévue pour accéder à la fonction.

**3 Rappel**

Indiquer/activer la fonction de Rappel. Voir la section « [Réception d'une tonalité d'occupation](#) » à la page 41. Votre administrateur système peut supprimer l'affectation de cette fonction ou l'affecter à une autre touche de fonction programmable.

- 4 Déviation (Suivez-moi)**  
Indiquer/activer et désactiver une Déviation (Suivez-moi). Voir la section « [Renvoi d'appel](#) » à la page 64. Votre administrateur système peut supprimer l'affectation de cette fonction ou l'affecter à une autre touche de fonction programmable.
- 5 Touches de fonction programmables**  
Programmer des numéros ou des fonctions. Voir la section « [Programmation des touches de fonctions](#) » à la page 101.  
**Remarque :** *la touche marquée d'un « b » s'utilise également pour programmer une mélodie, voir la section « [Mélodie de sonnerie](#) » à la page 111.*
- 6 Ligne à triple accès**  
Traiter des appels. Les lignes Ligne 1 et Ligne 2 sont disponibles à la fois pour les appels entrants et les appels sortants. La ligne Concertation ne peut être utilisée que pour des appels sortants.
- 7 Microphone**  
Utilisé en mode mains libres.
- 8 Libérer**  
Mettre fin à une communication ou quitter une fonction. Équivaut à raccrocher le combiné pour mettre fin à une communication.
- 9 Touche casque**  
Gérer les appels au casque et activer la configuration Casque prédéfinie. Voir la section « [Casque \(en option\)](#) » à la page 119.
- 10 Activation/désactivation du haut-parleur**
- Activer le mode conversation mains libres. Voir la section « [Pendant un appel](#) » à la page 54.
  - Activer la configuration Haut-parleur prédéfinie. Voir la section « [Casque prédéfini](#) » à la page 120.
- 11 Mute (Secret)**
- Activer ou désactiver le micro pendant un appel. Voir la section « [Secret](#) » à la page 55.
  - Désactiver la sonnerie en mode veille ou lorsque le téléphone sonne. Voir les sections « [Désactivation de la sonnerie](#) » à la page 110 et « [Sonnerie silencieuse](#) » à la page 111.
- 12 Contrôle du volume**  
Régler le volume. Voir la section « [Réglages](#) » à la page 101.
- 13 Haut-parleur**
- 14 Combiné**  
Livré en standard avec une fonction d'aide auditive incorporée. Il est possible de connecter un combiné supplémentaire, voir la section « [Accessoires](#) » à la page 118.  
**Attention !** *Le combiné est susceptible d'attirer et de retenir de petits objets métalliques dans la zone de contact avec l'oreille.*

**15 Tiroir coulissant en option pour le Guide de référence (en option)**

Voir la section « [Tiroir coulissant \(en option\)](#) » à la page 122.

**16 Module de touches**

Avec 17 touches programmables. Il est possible de connecter jusqu'à quatre modules de touches. Voir la section « [Module de touches](#) » à la page 118. Utilisez Designation Card Manager pour concevoir et imprimer vos planches d'étiquettes pour le module de touches, voir ci-dessous.

**17 Planche d'étiquettes**

Utilisez DCM (Designation Card Manager) pour concevoir et imprimer vos planches d'étiquettes. Cette application est fournie dans le CD Enterprise Telephone Toolbox et peut également être téléchargée à l'adresse suivante :

<http://www.ericsson.com/enterprise/library/manuals.shtml>

Pour plus d'informations, veuillez contacter votre distributeur agréé Ericsson Enterprise.

## Informations sur le mode D4

Il est possible de connecter le téléphone Dialog 4223 Professional à l'autocommutateur sous deux modes (interfaces utilisateur) différents, le mode D3 ou le mode D4. Il existe un manuel de l'utilisateur pour chaque mode.

Pour déterminer le mode dans lequel se trouve votre téléphone, observez la partie droite de la deuxième ligne de l'écran (voir l'illustration) lorsque le téléphone est en mode veille :

- Si aucun numéro de poste n'est affiché (cette partie est vide) – votre téléphone utilise le mode D4 = Ce manuel convient.
- Si un numéro de poste est affiché – votre téléphone utilise le mode D3 = Ce guide ne convient pas, téléchargez le manuel de l'utilisateur à l'adresse suivante :

<http://www.ericsson.com/enterprise/library/manuals.shtml>

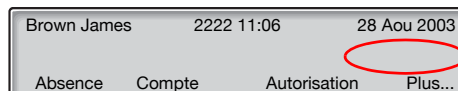

**Remarque :** ce manuel de l'utilisateur n'est pas valide pour le modèle Dialog 4223 Professional en mode D3.

## Dialog 4225 Vision

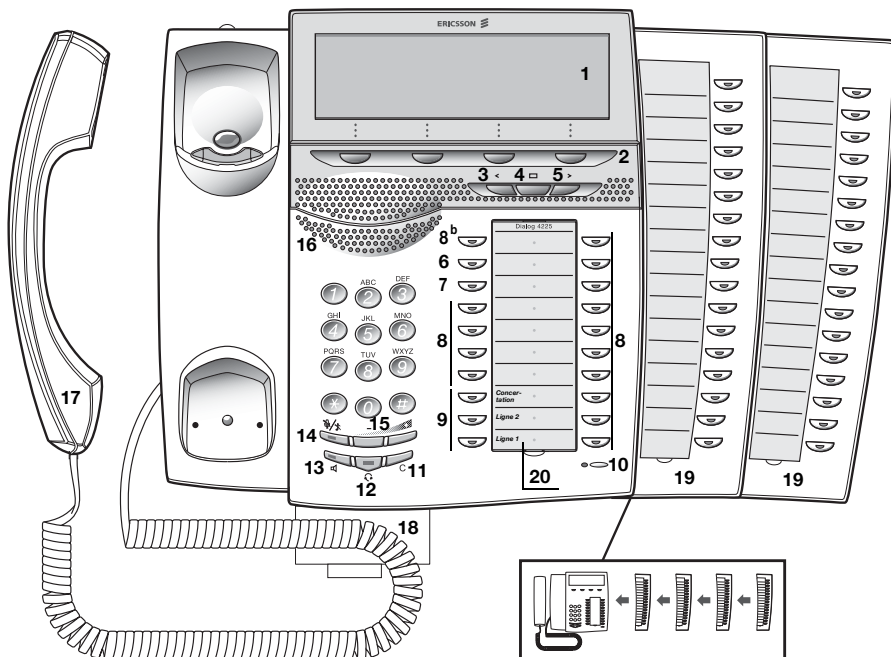

- 1 Écran**  
Voir la section « [Informations à l'écran](#) » à la page 16.
- 2 Touches de menu**  
Les fonctions des touches dépendent de l'état des appels. Lorsque vous êtes invité à effectuer une opération « (voir écran) », appuyez sur la touche prévue pour accéder à la fonction.
- 3 Touche de navigation gauche**  
Se déplacer d'une option vers la gauche dans le menu affiché. Voir la section « [Informations à l'écran](#) » à la page 16.
- 4 Repos**  
Revenir en position repos (mode veille) lorsque vous naviguez dans le menu source. Voir la section « [Informations à l'écran](#) » à la page 16.
- 5 Touche de navigation droite**  
Se déplacer d'une option vers la droite dans le menu affiché. Voir la section « [Informations à l'écran](#) » à la page 16.

## 6 **Rappel**

Indiquer/activer la fonction de Rappel. Voir la section « [Réception d'une tonalité d'occupation](#) » à la page 41. Votre administrateur système peut supprimer l'affectation de cette fonction ou l'affecter à une autre touche de fonction programmable.

## 7 **Déviation (Suivez-moi)**

Indiquer/activer et désactiver une Déviation (Suivez-moi). Voir la section « [Renvoi d'appel](#) » à la page 64. Votre administrateur système peut supprimer l'affectation de cette fonction ou l'affecter à une autre touche de fonction programmable.

## 8 **Touches de fonction programmables**

Programmer des numéros ou des fonctions. Voir la section « [Programmation des touches de fonctions](#) » à la page 101.

*Remarque : la touche marquée d'un « b » s'utilise également pour programmer une mélodie, voir la section « [Mélodie de sonnerie](#) » à la page 111.*

## 9 **Ligne à triple accès**

Traiter des appels. Les lignes Ligne 1 et Ligne 2 sont disponibles à la fois pour les appels entrants et les appels sortants. La ligne Concertation ne peut être utilisée que pour des appels sortants.

## 10 **Microphone**

Utilisé en mode mains libres.

## 11 **Libérer**

Mettre fin à une communication ou quitter une fonction. Équivaut à raccrocher le combiné pour mettre fin à une communication.

## 12 **Touche casque**

Gérer les appels au casque et activer la configuration Casque prédéfinie. Voir la section « [Casque \(en option\)](#) » à la page 119.

## 13 **Activation/désactivation du haut-parleur**

- Activer le mode conversation mains libres. Voir la section « [Pendant un appel](#) » à la page 54.
- Activer la configuration Haut-parleur prédéfinie. Voir la section « [Casque prédéfini](#) » à la page 120.

## 14 **Mute (Secret)**

- Activer ou désactiver le micro pendant un appel. Voir la section « [Secret](#) » à la page 55.
- Désactiver la sonnerie en mode veille ou lorsque le téléphone sonne. Voir les sections « [Désactivation de la sonnerie](#) » à la page 110 et « [Sonnerie silencieuse](#) » à la page 111.

- 15 Contrôle du volume**  
Régler le volume. Voir la section « [Réglages](#) » à la page 101.
- 16 Haut-parleur**
- 17 Combiné**  
Livré en standard avec une fonction d'aide auditive incorporée. Il est possible de connecter un combiné supplémentaire, voir la section « [Accessoires](#) » à la page 118.
- Attention !** Le combiné est susceptible d'attirer et de retenir de petits objets métalliques dans la zone de contact avec l'oreille.*
- 18 Tiroir coulissant en option pour le guide de référence (en option)**  
Voir la section « [Tiroir coulissant \(en option\)](#) » à la page 122.
- 19 Module de touches**  
Avec 17 touches programmables. Il est possible de connecter jusqu'à quatre modules de touches. Voir la section « [Module de touches](#) » à la page 118. Utilisez Designation Card Manager pour concevoir et imprimer vos planches d'étiquettes pour le module de touches, voir ci-dessous.
- 20 Planche d'étiquettes**  
Utilisez DCM (Designation Card Manager) pour concevoir et imprimer vos planches d'étiquettes. Cette application est fournie dans le CD Enterprise Telephone Toolbox et peut également être téléchargée à l'adresse suivante :  
<http://www.ericsson.com/enterprise/library/manuals.shtml>  
Pour plus d'informations, veuillez contacter votre distributeur agréé Ericsson Enterprise.

## Témoins lumineux



Voyant éteint

La fonction est inactive.



Allumé

La fonction est active ou la ligne à représentation multiple est occupée.



Clignotant lentement

La ligne (ou la fonction) est mise en attente.



Clignotant rapidement

Appel entrant.



Allumé avec de brèves interruptions.











Appel en cours.

## Tonalités et signaux

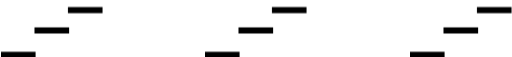
Les tonalités et signaux suivants sont envoyés par l'autocommutateur à votre téléphone.

### Caractéristiques des tonalités

Les tonalités indiquées dans cette section sont celles qui sont les plus utilisées dans le monde. De nombreux pays, utilisent une tonalité différente dans une ou plusieurs situations.

Tonalité de numérotation	
Tonalité de numérotation spéciale	
Tonalité de sonnerie ou tonalité d'attente	
Tonalité d'occupation	
Tonalité d'encombrement	
Tonalité de numéro ne pouvant être obtenu	
Tonalité d'appel en attente	
Tonalité d'intrusion	
Tonalité de conférence	
Tonalité de contrôle	
Signal d'avertissement, acheminement coûteux	

## Sonneries

Il existe trois sonneries différentes pour vous indiquer le type de l'appel entrant. Les sonneries mentionnées dans cette section sont celles qui sont les plus utilisées dans le monde. De nombreux pays utilisent des signaux adaptés aux norme nationales. Si vous obtenez une sonnerie qui n'est pas décrite ou que vous ne parvenez pas à identifier, contactez votre administrateur système.

Sonnerie interne



Sonnerie extérieure



Sonnerie de rappel  
(notification de rappel)



---

## Informations à l'écran

L'écran vous fournit des informations telles que l'heure et la date, l'état de l'appel et les numéros des téléphones connectés. Les pages suivantes montrent des exemples d'affichage des informations dans divers états du téléphone.

### **Remarques :**

*l'ordre de saisie de la date dépend du système.*

*Tous les noms et numéros présentés sur les écrans dans ce manuel le sont à titre d'exemple.*

Votre téléphone est équipé d'un écran graphique. Le nombre de lignes et le nombre de caractères par ligne dépendent du corps et de la police de caractères. Lorsque l'écran affiche une liste, ou lorsque le téléphone est en mode de réglage d'un paramètre, le champ médian de l'écran traduit cette situation.

### **Menu supérieur (Dialog 4225 Vision)**

Le menu supérieur est représenté dans l'encadré noir ci-dessous.

Program.	Combiné	ListeAppels		Répertoire	Messages
				11:06	28 Aou 2003
				Brown James	
				2222	
<b>Absence</b>		<b>Compte</b>		<b>Autorisation</b>	
				<b>Plus...</b>	

Les éléments de texte et les symboles suivants peuvent être affichés dans le menu supérieur (voir également la section « [Structure des menus Dialog 4225 Vision](#) » à la page 27.) :

- Program.      **Accéder au menu Program..**  
Voir la section « [Réglages](#) » à la page 101.
- Combiné      **Accéder au menu Combiné.**  
Voir les sections « [Réglages](#) » à la page 101, « [Accessoires](#) » à la page 118 et « [En cas de pannes](#) » à la page 133.
- ListeAppels      **Accéder au menu ListeAppels.**  
Voir la section « [Liste des appels \(en option\)](#) » à la page 99.
-       **Mode veille.**
- Répertoire      **Accéder au menu Répertoire.**  
Voir la section « [Appel au moyen de l'annuaire \(en option\)](#) » à la page 46.
- Messages      **Accéder au menu Messages.**  
Voir la section « [Messages](#) » à la page 81.
-       **Indicateur de position (option du menu supérieur sélectionnée).**

## Symboles affichés

L'état du trafic est indiqué par les symboles suivants sur l'écran :

*Dialog 4223 Professional :*

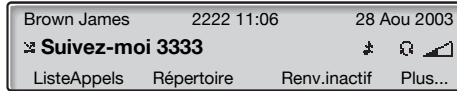

*Dialog 4225 Vision :*

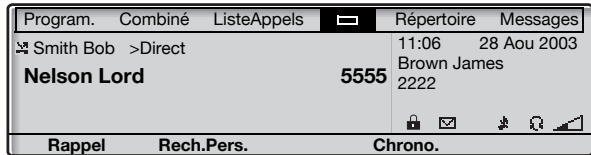

### **Appel renvoyé.**

Indique que l'appel est renvoyé vers un autre poste que celui appelé. Voir la section « [Renvoi d'appel](#) » à la page 64.



### **Préfixe avant le type d'appel renvoyé (Direct ou Suivez-moi).**

Voir la section « [Renvoi d'appel](#) » à la page 64.



### **Message.**

Il y a un message en attente. Voir la section « [Messages](#) » à la page 81.



### **Verrou du téléphone.**

Indique que le téléphone est verrouillé pour les appels non autorisés. Pour effectuer des appels, il est nécessaire d'utiliser un code d'autorisation. Voir la section « [Autorisation](#) » à la page 50.



### **Casque prédéfini.**

Le téléphone est réglé de façon à ce que les appels entrants et sortants soient connectés au casque lorsque vous répondez aux appels ou effectuez des appels, sans décrocher le combiné. Voir la section « [Casque \(en option\)](#) » à la page 119.



### **Sonnerie désactivée.**

Indique que la sonnerie est désactivée. Voir la section « [Sonnerie silencieuse](#) » à la page 111.



### **Niveau de volume.**

Représente le volume de la sonnerie en mode repos ou sonnerie, ou le volume du haut-parleur ou de l'écouteur en mode parole. Pour le modèle Dialog 4223 Professional, ce pictogramme s'affiche pendant quelques secondes lorsque vous appuyez sur une touche de réglage du volume.

Les symboles suivants peuvent s'afficher dans les menu racine ou dans d'autres listes à l'écran (exemple du menu **ListeAppels**).

*Dialog 4223 Professional :*

☒	Smith Bob 3333	12:24	23 Aou 2003
☒	Nelson Lord 5555	11:33	23 Aou 2003
	Appel	Préc.	Suivant Plus...

*Dialog 4225 Vision :*

Program.	Combiné	ListeAppels	☐	Répertoire	Messages
☒	Smith Bob 3333	12:24	23 Aou 2003		
☒	Nelson Lord 5555	11:33	23 Aou 2003		
☒	0012115171	15:11	22 Aou 2003		
☒	Carter Jim 4444	14:06	21 Aou 2003		
	Appel	Préc.	Suivant	Plus...	



#### **Appel manqué.**

Indique un appel entrant manqué mais vérifié.



#### **Appel entrant.**

Indique un appel entrant auquel il a été répondu.



#### **Appel sortant.**

Indique un appel sortant.



#### **Indicateur à barre.**

Indique la partie de l'ensemble de la liste affichée, et où elle se situe dans la liste.

Smith Bob
-----------

#### **Cadre de sélection.**

Indique le correspondant à appeler ou celui qui est sélectionné dans la liste.

### Téléphone en veille (mode veille)

#### *Dialog 4223 Professional :*

Lorsque votre téléphone n'est pas utilisé, l'écran affiche des informations générales et votre numéro de poste sur la ligne supérieure. La ligne inférieure indique le libellé des touches de menu. Dans l'exemple ci-dessous, le numéro de poste de **James Brown** est 2222.

**Remarque :** *un nom trop long prend la place du numéro.*

Brown James	2222 11:06	28 Aou 2003
Absence	Compte	Autorisation Plus...

#### *Dialog 4225 Vision :*

Lorsque votre téléphone est au repos, l'écran affiche le menu source. L'heure, la date, votre nom et le numéro de poste sont affichés à droite sous ce menu. La ligne inférieure affiche des libellés qui vous guident pour utiliser les touches de menu. Dans l'exemple ci-dessous, le numéro de poste de **James Brown** est 2222.

Program.	Combiné	ListeAppels		Répertoire	Messages
				11:06	28 Aou 2003
				Brown James	
				2222	
Absence		Compte		Autorisation Plus...	

### Appel sortant

#### *Dialog 4223 Professional :*

Lorsque vous effectuez un appel, les informations d'appel, le nom (si disponible) et le numéro composé s'affichent.

Appel	11:06	28 Aou 2003
<b>Smith Bob</b>		<b>3333</b>
Rappel	Rech.Pers.	Chrono.

Si le poste du correspondant appelé fait l'objet d'un renvoi, le pictogramme d'appel renvoyé, le nom du poste de réponse (le numéro s'il n'est pas disponible) et le type de renvoi sont indiqués.

☎ Smith Bob >Direct	11:06	28 Aou 2003
<b>Nelson Lord</b>		<b>5555</b>
Rappel	Rech.Pers.	Chrono.

L'appel destiné à Smith est directement dévié vers Nelson (5555).

#### *Dialog 4225 Vision :*

Lorsque vous effectuez un appel sortant sur votre téléphone, l'information de repos est affichée. Sous le menu supérieur figurent les informations d'appel, le nom du correspondant appelé (si disponible) et son numéro.

Program.	Combiné	ListeAppels	☐	Répertoire	Messages
Appel				11:06	28 Aou 2003
<b>Smith Bob</b>				Brown James	2222
				<b>3333</b>	
<b>Rappel</b>	<b>Rech.Pers.</b>			<b>Chrono.</b>	

Si le poste du correspondant appelé fait l'objet d'un renvoi, le pictogramme d'appel renvoyé, le nom du poste de réponse (le numéro s'il n'est pas disponible) et le type de renvoi sont indiqués sous le menu source.

Program.	Combiné	ListeAppels	☐	Répertoire	Messages
☎ Smith Bob >Direct				11:06	28 Aou 2003
<b>Nelson Lord</b>				Brown James	2222
				<b>5555</b>	
<b>Rappel</b>	<b>Rech.Pers.</b>			<b>Chrono.</b>	

L'appel destiné à Smith est directement dévié vers Nelson (5555).

**Appel entrant****Dialog 4223 Professional :**

Lorsque vous recevez un appel entrant, le numéro de poste de votre correspondant clignote (ainsi que son nom, s'il est disponible). Si le numéro d'un appel externe n'est pas disponible, l'écran affiche **Public** à la place du numéro (clignotant).

	11:06	28 Aou 2003
<b>Smith Bob</b>		<b>3333</b>
Absence	Compte	Autorisation Plus...

Si c'est un poste renvoyé qui vous appelle, le pictogramme d'appel renvoyé, le nom de la personne appelée (son numéro si le nom n'est pas disponible), le type de renvoi, le nom et le numéro (clignotant) du correspondant appelant sont indiqués.

☎ Smith Bob >Direct	11:06	28 Aou 2003
<b>Carter Jim</b>		<b>4444</b>
Absence	Compte	Autorisation Plus...



Carter (4444) a appelé Smith et l'appel est directement dévié vers votre poste.

**Dialog 4225 Vision :**

Lorsque vous recevez un appel entrant, l'information de repos est affichée. Le numéro de poste de votre correspondant clignote sous le menu supérieur (ainsi que son nom, s'il est disponible). Si le numéro d'un appel externe n'est pas disponible, l'écran affiche **Public** à la place du numéro (clignotant).

Program.	Combiné	ListeAppels		Répertoire	Messages
Smith Bob			3333	11:06	28 Aou 2003
				Brown James	2222
<b>Absence</b>		<b>Compte</b>		<b>Autorisation</b>	
<b>Plus...</b>					

Si c'est un poste renvoyé qui vous appelle, le pictogramme d'appel renvoyé, le nom de la personne appelée (son numéro si le nom n'est pas disponible), le type de renvoi, le nom et le numéro (clignotant) du correspondant appelant sont indiqués sous le menu source.

Program.	Combiné	ListeAppels		Répertoire	Messages
 Smith Bob	>Direct		Jim Carter		4444
<b>Absence</b>		<b>Compte</b>		<b>Autorisation</b>	
<b>Plus...</b>					

Carter (4444) a appelé Smith et l'appel est directement dévié vers votre poste.

### Touches de menu

Les libellés suivants peuvent être affichés pour les touches de menu.

<b>+/-</b>	Régler le contraste	<b>Connexion</b>	Connexion
<b>&lt;/&gt;</b>	Déplacer le curseur lors de la programmation d'une mélodie	<b>Déconnect.</b>	Déconnexion
<b>Absence</b>	Gestion des informations d'absence/des renvois	<b>Démarrer/ Arrêter</b>	Démarrer/Arrêter chronomètre
<b>Activer</b>	Activer	<b>Désactiver</b>	Désactiver
<b>AffichChron</b>	Afficher le minuteur	<b>Détails</b>	Affiche les détails pour l'objet encadré
<b>AffichDate</b>	Affichage de la date	<b>DTMF</b>	Composition d'un numéro en cours d'appel (tonalités des touches, DTMF)
<b>AffichMenu</b>	Afficher les libellés des touches de fonction de menu	<b>Effacer</b>	Remise à zéro du compteur
<b>AjoutMembr</b>	Ajouter un participant à une conférence	<b>Envoi</b>	Entrer des valeurs
<b>AnnulerNPD</b>	Annuler Ne pas déranger	<b>Espace</b>	Espace lors de la saisie de noms de personnes
<b>Appel</b>	Appel du numéro affiché	<b>Exit*</b>	Quitter le menu affiché
<b>AppEnAtt.</b>	Appel en attente	<b>InfoCoût</b>	Affichage des informations relatives au coût d'appel
<b>Att.commun</b>	Mise en attente commune de l'appel	<b>Intrusion</b>	Intrusion
<b>Autorisation</b>	Code d'autorisation	<b>ListeAppels</b>	Accès à la liste des appels (Dialog 4223 Professional)
<b>Back*</b>	Retour au menu précédent	<b>n Manqués</b>	Nombre d'appels manqués dans la liste d'appels
<b>Bloqu</b>	Blocage du téléphone	<b>MasquMenu</b>	Masquer les libellés des touches de fonction de menu
<b>Change*</b>	Modifier un paramètre	<b>Ouvr</b>	Déblocage du téléphone
<b>Chrono.</b>	Affichage du temps écoulé	<b>PasDérang</b>	Ne pas déranger
<b>Compte</b>	Code de compte	<b>Plus...</b>	Options de menu supplémentaire
<b>Conf/Transf.</b>	Obtention d'une nouvelle ligne pour une conférence ou pour un transfert	<b>Préc.</b>	Défilement vers le haut
<b>Conférence</b>	Connexion d'un correspondant à une conférence	<b>PriseApGrp</b>	Prise d'appel de groupe à l'envoie
<b>Connecter</b>	Connecter	<b>PriseAppel</b>	Prise d'appel (pick-up)

<b>Program*</b>	Accès au mode de programmation de mélodie	<b>Save&amp;Exit*</b>	Enregistrer le paramètre et quitter le menu
<b>Programm.</b>	Programmer	<b>Save*</b>	Enregistrer le paramètre
<b>Quitter</b>	Quitter le menu affiché	<b>Sélectionner</b>	Sélectionner un élément dans une liste
<b>Rappel</b>	Rappel automatique	<b>Suiv</b>	Affichage du numéro suivant dans la liste
<b>Rech.</b>	Recherche	<b>Suivant</b>	Faire défiler vers le bas
<b>Recomposer</b>	Recomposition du dernier numéro	<b>SuivApMalv</b>	Pistage des appels malveillants
<b>Renv.inactif</b>	Annulation des informations d'absence/des renvois	<b>Supprimer</b>	Supprimer un élément
<b>Répertoire</b>	Accès à l'annuaire (Dialog 4223 Professional)	<b>Transfert</b>	Effectuer un transfert
<b>Retour</b>	Retour au menu précédent		
<b>Retour</b>	Retour aux touches du menu précédent		

\*Toujours affiché en anglais

### **Structure des menus Dialog 4223 Professional**

Vous sélectionnez les options de chaque menu à partir de l'affichage au repos. Lorsque vous naviguez parmi les menus, le menu sélectionné est marqué par un cadre noir.

#### *Touches de menu en veille*

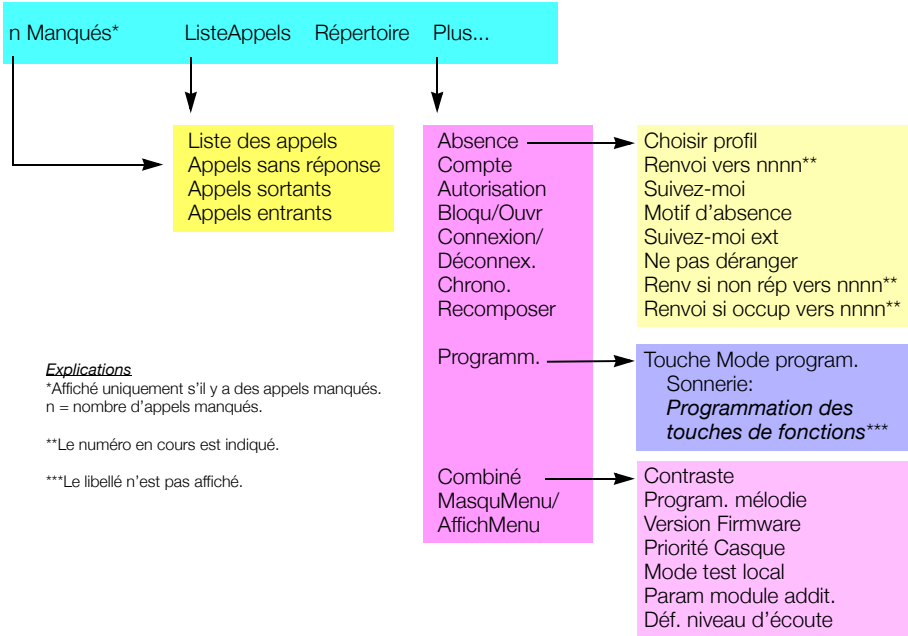

### Structure des menus Dialog 4225 Vision

Vous sélectionnez les options de chaque menu à partir de l'affichage au repos. Lorsque vous naviguez parmi les menus, le menu sélectionné est marqué par un cadre noir.

#### Menu supérieur

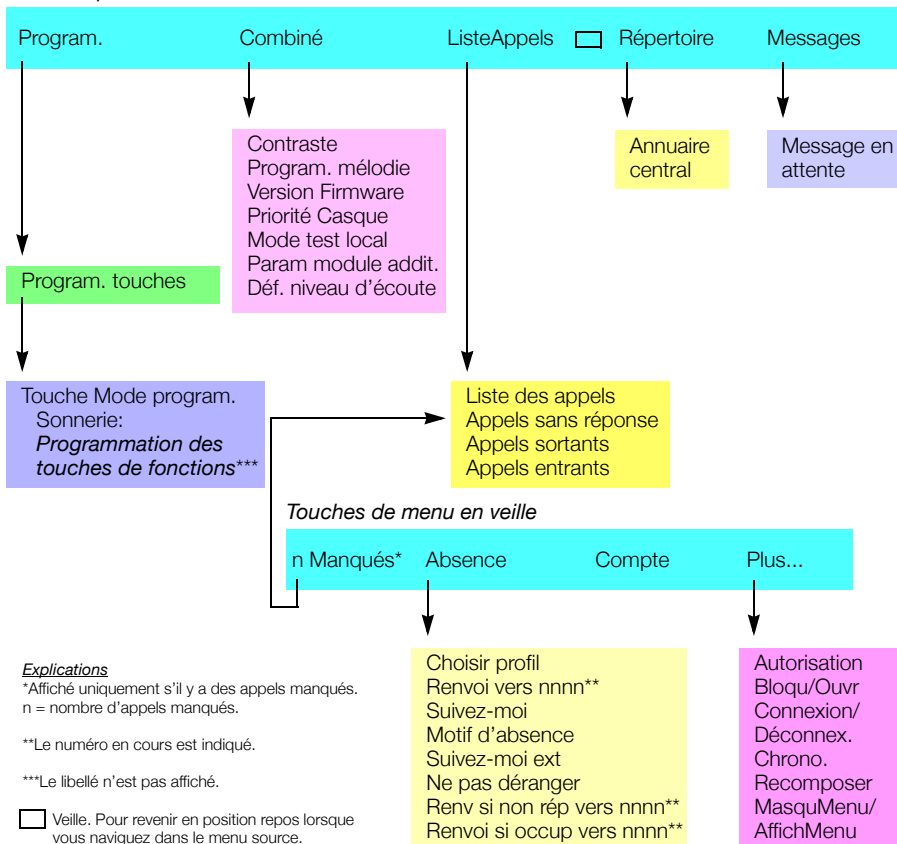

**Langue d'affichage (facultatif)**

Vous pouvez choisir une des langues suivantes pour l'affichage des informations sur votre téléphone.

Chiffre de 0 à 9 = code de langue :

0 Anglais    1 Français    2 Allemand    3 Espagnol    4 Italien  
5 \_\_\_\_\_ 6 \_\_\_\_\_ 7 \_\_\_\_\_ 8 \_\_\_\_\_ 9 \_\_\_\_\_

**Remarque :** 5-9 sont programmés par défaut pour l'anglais. Vous pouvez les modifier pour d'autres langues dans chaque pays.

Pour sélectionner une langue :

**\*08\***

**Composez ce code.**

**(0-9)**

**Entrez le code de langue.**

# 

**Appuyez sur ces touches.**

## Libre accès (free seating) (en option)

La fonction de libre accès est destinée aux personnes ayant un numéro de poste au bureau mais ne disposant pas d'un combiné téléphonique personnel. Par exemple, des employés à horaires variables ou travaillant le plus clair de leur temps hors du bureau, etc. Comme utilisateur du libre accès, lorsque vous travaillez au bureau, vous vous connectez par l'intermédiaire de n'importe quel poste libre auquel sera temporairement affecté votre numéro d'extension et vos droits système.

### Pour vous connecter

**\* 1 1 \***

**Composez ce code.**



**Entrez le code d'autorisation et appuyez sur cette touche.**



**Entrez votre numéro de téléphone et appuyez sur cette touche.**



**Appuyez sur cette touche pour terminer la procédure.**  
L'écran affiche votre numéro de téléphone.

### Pour vous déconnecter

**# 1 1 #**

**Composez ce code.**



**Appuyez sur cette touche pour terminer la procédure.**

# Appels entrants

## Répondre aux appels

Une sonnerie et un témoin lumineux clignotant vous informent d'un appel entrant.

**Remarque :** si la fonction *Sonnerie en parallèle* est activée, l'appel sonnera sur plusieurs téléphones, voir la section « *Sonnerie en parallèle* » à la page 34.

### Sur Ligne 1

En règle générale, vous recevrez des appels sur la ligne Ligne 1.



**Décrochez le combiné.**

### Sur toute autre ligne



**Décrochez le combiné.**

**Ligne**

**Appuyez sur la touche qui clignote.**

### Mode mains libres

**Ligne**

**Appuyez sur la touche qui clignote.**

Vous êtes en communication avec votre correspondant au moyen du haut-parleur et du micro.



**Appuyez sur cette touche pour mettre fin à l'appel en mode mains libres.**



### À partir d'un autre poste

Vous pouvez répondre à un appel destiné à un autre poste.

#### **Composez le numéro du poste appelé.**

Vous entendez la tonalité d'occupation.

Occupé	11:06	28 Aou 2003
<b>Smith Bob</b>		<b>3333</b>
Rappel	Rech.Pers.	PriseAppel Plus...

Program.	Combiné	ListeAppels		Répertoire	Messages
Occupé				11:06	28 Aou 2003
<b>Smith Bob</b>			<b>3333</b>	Brown James	2222
<b>Rappel</b>	<b>Rech.Pers.</b>		<b>PriseAppel</b>	<b>Plus...</b>	

**Remarque :** *il se peut que l'image affichée soit différente de celle de l'illustration.*

### **PriseAppel**

**Appuyez sur cette touche pour répondre (voir écran).**

Si **PriseAppel** n'est pas affiché, appuyez sur **Plus...** jusqu'à ce qu'il apparaisse.

#### **Remarques :**

*vous pouvez également appuyer sur la touche **4** ou sur Mise en attente/Prise d'appel (la touche de fonction est programmée par vous) (France).*

*Vous pouvez également appuyer sur la touche **8** ou sur Mise en attente/Prise d'appel (la touche de fonction est programmée par vous) (Belgique, Suisse).*

## Répondre à un second appel pendant une communication

Si votre téléphone est programmé avec une touche 2e accès libre, il est possible de recevoir un second appel à condition que cette fonction soit activée.

2e accès libre 

**Appuyez sur cette touche pour activer ou désactiver.**

Le témoin est allumé quand la fonction « 2e accès libre » est activée.

**Remarque :** *la touche de fonction est préprogrammée par votre administrateur système.*

Lorsque vous êtes en communication sur Ligne 1 et que la touche Ligne 2 clignote, signalant un nouvel appel entrant :

**Ligne 2** 

**Appuyez sur cette touche pour répondre.**

Le premier appel est mis en attente.

**Ligne 1** 

**Appuyez sur cette touche pour revenir au premier appel.**

Le deuxième appel est mis en attente. Vous êtes en communication avec le premier correspondant.



**Appuyez sur cette touche pour couper la communication avec le correspondant connecté.**

### Tonalité d'appel en attente

Si l'appelant a activé la fonction « Appel en attente », vous pouvez recevoir un second appel et ce, même si la fonction « 2e accès libre » n'est pas activée sur votre poste.

Pour répondre à l'appel en attente :



**Appuyez sur cette touche pour couper la communication avec le correspondant connecté.**

Votre téléphone sonne pour annoncer l'appel en attente.

**Ligne** 

**Appuyez à nouveau sur la touche de ligne clignotante pour recevoir le nouvel appel.**

## Ne pas déranger (NPD)

Lorsque vous activez la fonction « NPD », les appels destinés à votre poste ne sont pas indiqués. Les appels sortants peuvent cependant être effectués normalement.

### PasDérang

**Appuyez sur cette touche pour activer ou désactiver la fonction NPD (voir écran),**

Si **PasDérang** n'est pas affiché, appuyez sur **Plus...** jusqu'à ce qu'il apparaisse.

**ou**

### Absence

**appuyez sur cette touche (voir écran).**

Si **Absence** n'est pas affiché, appuyez sur **Plus...** jusqu'à ce qu'il apparaisse.

### Suivant ou Préc.

**Appuyez sur cette touche pour encadrer Ne pas déranger (voir écran).**

### Activer

**Appuyez sur cette touche (voir écran).**

### Quitter

**Appuyez sur cette touche (voir écran).**

Annulation :

### Renv.inactif

**Appuyez sur cette touche (voir écran).**

#### Remarques :

*si votre téléphone est programmé avec les fonctions « Déviation de numéros multiples » et « Ne pas déranger » (demandez à votre administrateur système), la fonction NPD peut être commandée et annulée simultanément sur toutes les lignes.*

*Vous pouvez également appuyer sur la touche NPD (touche de fonction préprogrammée par votre administrateur système) ou suivre la procédure décrite ci-dessous :*

*Pour activer, composez \*27# et appuyez sur la touche C.*

*Pour désactiver, composez #27# et appuyez sur la touche C.*

## Sonnerie en parallèle

**Remarque :** *cette fonction n'est disponible que sur les dernières versions des autocommutateurs.*

La fonction Sonnerie en parallèle permet de faire sonner simultanément un appel entrant sur plusieurs téléphones et d'y répondre sur l'un quelconque d'entre eux. L'avantage principal de cette fonction est d'éviter le risque de perdre des appels.

Cette fonction nécessite que tous les téléphones impliqués soient définis dans une **liste de sonnerie en parallèle** configurée et initiée par votre administrateur système. Comme seuls les appels destinés au poste principal seront distribués parmi les téléphones de la liste, il est également nécessaire de définir ce poste principal.

Un appel destiné à un poste particulier de la liste ne sera pas distribué parmi les autres téléphones de la liste et ne sonnera que sur le poste en question.

Il est possible de désactiver temporairement la sonnerie en parallèle en utilisant la fonction « Suivez-moi interne ». Voir aussi section « [Renvoi interne](#) » à la page 68.

### Pour désactiver temporairement la sonnerie en parallèle

**Absence**  
**Suivant ou Préc.**

**Appuyez sur cette touche (voir écran).**

**Sélectionner**

**Appuyez sur cette touche (voir écran).**

Répétez cette opération jusqu'à ce que le menu **Suivez-moi** soit encadré.



**Entrez le numéro de poste.**

Pour désactiver la sonnerie en parallèle pour tous les téléphones de la liste, suivez la procédure de désactivation de la fonction à partir du téléphone correspondant au numéro de poste principal et entrez le numéro de la position de réponse.

Pour désactiver la sonnerie en parallèle pour un téléphone spécifique de la liste, suivez la procédure de désactivation de la fonction à partir de ce téléphone et entrez son numéro de poste.

**Remarques :**

*vous pouvez également utiliser la procédure suivante pour activer un Suivez-moi : composez \* 2 1 \*, puis le numéro du poste du téléphone, appuyez sur # et enfin sur la touche C.*

*La touche Suivez-moi ne peut être utilisée pour activer la sonnerie en parallèle.*

**Envoi**

**Appuyez sur cette touche (voir écran).**

Le témoin de la touche Suivez-moi est allumé.

**Pour restaurer la fonction Sonnerie en parallèle**

**Renv.inactif**

**Appuyez sur cette touche (voir écran).**

Le témoin de la touche Suivez-moi est éteint.

**Remarques :**

*vous pouvez également utiliser la procédure suivante pour annuler le Suivez-moi : composez # 2 1 # et appuyez sur la touche C.*

*Pour restaurer la sonnerie en parallèle pour tous les téléphones de la liste, suivez la procédure de restauration de la fonction à partir du téléphone correspondant au numéro de poste principal et entrez le numéro de la position de réponse.*

*Pour restaurer la sonnerie en parallèle pour un téléphone spécifique de la liste, suivez la procédure de restauration de la fonction à partir de ce téléphone et entrez son numéro de poste.*

*La touche Suivez-moi ne peut être utilisée pour restaurer la sonnerie en parallèle.*

# Appels sortants

## Effectuer des appels

Comment effectuer des appels internes et externes :



**Décrochez le combiné et, selon le type d'appel, procédez comme suit :**

### Appels internes



**Composez le numéro de poste.**

### Appels externes

**0**

**Composez le(s) chiffre(s) nécessaire(s) pour obtenir une ligne extérieure.**

Tonalité d'invitation à numérotéer.

*Remarque : le ou les chiffres utilisés au bureau, par exemple **0** ou **00**.*

**Composez le numéro externe.**

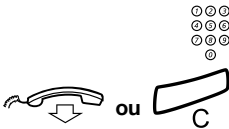

**Raccrochez le combiné ou appuyez sur cette touche pour mettre fin à la communication.**

*Remarque : si vous recevez une tonalité de file d'attente pendant que vous tapez le ou les chiffres donnant accès à une ligne extérieure (lorsque l'option Least Cost Routing est opérationnelle sur votre système), patientez. Vous entendez une tonalité dès qu'une ligne se libère. Si la ligne sélectionnée est cataloguée « Expensive », vous entendrez une tonalité d'avertissement.*



### Mode mains libres

Avec le combiné raccroché :

#### **Composez le numéro.**

Vous êtes en communication avec votre correspondant au moyen du haut-parleur et du micro.

**Appuyez sur cette touche pour mettre fin à l'appel en mode mains libres.**

*Remarque : il est possible d'effectuer plus rapidement vos appels en utilisant les numéros abrégés communs ou en programmant vos touches de fonction. Voir la section « Numérotation abrégée » à la page 45.*

## Restriction de la présentation du numéro

Si vous ne souhaitez pas que votre nom et votre numéro s'affichent sur l'écran du correspondant que vous appelez, utilisez la procédure suivante.

#### **Remarques :**

*cette fonction n'est disponible qu'avec les dernières versions de l'autocommutateur et il se peut qu'elle soit bloquée pour votre poste (préprogrammé par votre administrateur système).*

*La restriction de la présentation du numéro n'est valide que pour l'appel en cours ; il faut répéter la procédure chaque fois que vous souhaitez utiliser cette fonction.*

**\* 4 2 #**



**Composez ce code et attendez une nouvelle tonalité de numérotation.**

#### **Composez le numéro.**

À la place de votre nom et de votre numéro, l'écran du téléphone appelé affiche **Anonyme**.

## Ligne externe individuelle

Pour effectuer un appel sur une ligne externe particulière :

**\* 0 \***

**Composez ce code.**

**#**

**Composez le numéro de la ligne externe individuelle et appuyez sur cette touche.**

**○**

**Composez le(s) chiffre(s) nécessaire(s) pour obtenir une ligne extérieure et le numéro externe.**

---

## Recomposition d'appels à partir de la liste des appels

Pour l'utilisation de la liste des appels, voir la section « [Liste des appels \(en option\)](#) » à la page 99.

**ListeAppels**

### Dialog 4223 Professional

**Appuyez sur cette touche (voir écran).**

**Suivant ou Préc.**

**Appuyez sur cette touche pour encadrer la liste requise (voir écran).**

**Sélectionner**

**Appuyez sur cette touche (voir écran),**

L'illustration suivante représente l'aspect de l'affichage lorsque la liste des appels complète a été sélectionnée.

☎	Smith Bob 3333	12:24	23 Aou 2003
☎	Nelson Lord 5555	11:33	23 Aou 2003
	Appel	Préc.	Suivant Plus...

**ou utilisez directement le raccourci vers la liste des appels sans réponse,**

**n Manqués**

**appuyez sur cette touche (voir écran).**

n = nombre d'appels manqués.

**Suivant ou Préc.**

**Appuyez sur cette touche pour encadrer un numéro de téléphone (voir écran).**

**Appel**

**Appuyez sur cette touche pour appeler le numéro encadré (voir écran).**



**Suivant ou Préc.**

**Sélectionner**

### Dialog 4225 Vision

**Sélectionnez ListeAppels dans le menu supérieur (voir écran).**

**Appuyez sur cette touche pour encadrer la liste requise (voir écran).**

**Appuyez sur cette touche (voir écran),**

L'illustration suivante représente l'aspect de l'affichage lorsque la liste des appels complète a été sélectionnée.

Program.	Combiné	ListeAppels	☐	Répertoire	Messages
☛	Smith Bob 3333	12:24	23	Aou 2003	
☛	Nelson Lord 5555	11:33	23	Aou 2003	
☛	0012115171	15:11	22	Aou 2003	
☛	Carter Jim 4444	14:06	21	Aou 2003	
<b>Appel</b>		<b>Préc.</b>	<b>Suivant</b>	<b>Plus...</b>	

**ou utilisez directement le raccourci vers la liste des appels sans réponse,**

**n Manqués**

**appuyez sur cette touche (voir écran).**

n = nombre d'appels manqués.

**Suivant ou Préc.**

**Appuyez sur cette touche pour encadrer un numéro de téléphone (voir écran).**

**Appel**

**Appuyez sur cette touche pour appeler le numéro encadré (voir écran).**

## Recomposition du dernier numéro externe

Lorsque vous effectuez un appel extérieur, le système enregistre automatiquement tous les chiffres composés, que l'appel aboutisse ou non.



### Recomposer

**Décrochez le combiné.**

**Appuyez sur cette touche pour appeler le numéro affiché (voir écran).**

Si **Recomposer** n'est pas affiché, appuyez sur **Plus...** jusqu'à ce qu'il apparaisse. Le dernier numéro externe est automatiquement recomposé.

**Remarque :** vous pouvez également appuyer sur \* \* \* ou sur *Recomposition du dernier numéro* (la touche de fonction est programmée par vous.)

---

## Mémoriser un numéro externe

Lorsque vous composez un numéro externe, il vous est possible de le mémoriser afin de pouvoir le composer à nouveau automatiquement. Tout numéro préalablement mémorisé est alors effacé.

Pour mémoriser un numéro externe :

Recomposer 

**Appuyez sur cette touche avant de couper la communication.**

**Remarque :** la touche de fonction est préprogrammée par votre administrateur système.

### Recomposer un numéro



Recomposer 

**Décrochez le combiné.**

**Appuyez sur cette touche pour recomposer le numéro.**

**Remarque :** la touche de fonction est préprogrammée par votre administrateur système.

## Réception d'une tonalité d'occupation

Si vous appelez un numéro de poste et que vous recevez une tonalité d'occupation ou aucune réponse, ou si toutes les lignes extérieures sont occupées, vous pouvez utiliser une des méthodes suivantes :

### Rappel automatique

Si un poste appelé est occupé ou qu'il ne répond pas :

### Rappel

#### **Appuyez sur cette touche (voir écran).**

Il peut être nécessaire d'attendre plusieurs secondes avant que la procédure ne soit exécutée. Si **Rappel** n'est pas affiché, appuyez sur **Plus...** jusqu'à ce qu'il apparaisse.

#### **Remarques :**

*vous pouvez également appuyer sur la touche **5** ou sur **Rappel** (la touche de fonction est programmée par vous) (France).*

*Vous pouvez également appuyer sur la touche **6** ou sur **Rappel** (la touche de fonction est programmée par vous) (Belgique, Suisse).*



#### **Raccrochez le combiné pour mettre un terme à la procédure.**

Vous êtes rappelé (avec la sonnerie de rappel) lorsque l'appel en cours est terminé ou la prochaine fois qu'un nouvel appel se terminera. À défaut de répondre dans les 8 secondes, le service de rappel est annulé. Pendant que vous attendez le rappel, vous pouvez effectuer et recevoir des appels comme d'habitude.



#### **Lorsque vous êtes rappelé, décrochez le combiné.**

Le système appelle le poste en question.

**Remarque :** *des rappels peuvent être activés vers plusieurs postes en même temps. Les rappels des lignes supplémentaires sont effectués sur la ligne « Ligne 1 ».*

Si toutes les lignes extérieures sont occupées (après avoir saisi le ou les chiffres pour obtenir une ligne) :

## Rappel

**Appuyez sur cette touche (voir écran).**

Si **Rappel** n'est pas affiché, appuyez sur **Plus...** jusqu'à ce qu'il apparaisse.

### Remarques :

*vous pouvez également appuyer sur la touche **5** ou sur **Rappel** (la touche de fonction est programmée par vous) (France).*

*Vous pouvez également appuyer sur la touche **6** ou sur **Rappel** (la touche de fonction est programmée par vous) (Belgique, Suisse).*



**Composez le numéro de la ligne externe et appuyez sur cette touche.**



**Raccrochez le combiné pour mettre un terme à la procédure.**

On vous rappelle dès qu'une ligne externe se libère (sonnerie de rappel). À défaut de répondre dans les 8 secondes, le service de rappel est annulé. Pendant que vous attendez le rappel, vous pouvez effectuer et recevoir des appels comme d'habitude.



**Lorsque vous êtes rappelé, décrochez le combiné.**

Le système appelle le numéro externe.

*Remarque : il n'est possible d'activer la fonction de rappel que sur une seule ligne externe occupée. Les rappels des lignes supplémentaires sont effectués sur la ligne « Ligne 1 ».*

### Annuler un rappel

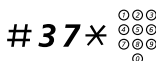

**Composez ce code et le numéro de poste en question.**

*Remarque : pour annuler un rappel sur une ligne extérieure, composez le ou les chiffres donnant accès à la ligne au lieu du numéro de poste.*

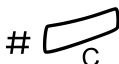

**Appuyez sur ces touches.**

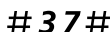

**Annuler tous les rappels**

**Composez ce code.**



**Appuyez sur cette touche.**

**Activer la mise en attente d'appel**

Si vous souhaitez contacter rapidement un poste ou une ligne externe occupé(e), vous pouvez l'en avvertir au moyen d'un signal.

**AppEnAtt.****Appuyez sur cette touche (voir écran).**

Si **AppEnAtt.** n'est pas affiché, appuyez sur **Plus...** jusqu'à ce qu'il apparaisse.

**Remarques :**

*vous pouvez également appuyer sur la touche **5** ou sur Appel en attente (la touche de fonction est programmée par vous) (Belgique, Suisse).*

*Vous pouvez également appuyer sur la touche **6** ou sur Appel en attente (la touche de fonction est programmée par vous) (France).*

Gardez le combiné décroché. Lorsque le poste ou la ligne extérieure appelé redevient libre, il ou elle sera appelé automatiquement.

**Remarque :** *l'usage de la fonction d'appel en attente peut être bloqué pour votre poste (préprogrammé par votre administrateur système). Si l'emploi de cette fonction n'est pas autorisé, vous continuerez à recevoir la tonalité d'occupation.*

**Intrusion sur un poste occupé**

Vous pouvez effectuer une intrusion dans un appel en cours sur un poste occupé.

**Intrusion****Appuyez sur cette touche.**

Si **Intrusion** n'est pas affiché, appuyez sur **Plus...** jusqu'à ce qu'il apparaisse.

**Remarques :**

*vous pouvez également appuyer sur la touche **4** ou sur Intrusion (la touche de fonction est programmée par vous) (Belgique, Suisse).*

*Vous pouvez également appuyer sur la touche **8** ou sur Intrusion (la touche de fonction est programmée par vous) (France).*

Avant l'intrusion, une tonalité d'avertissement est envoyée aux participants à l'appel en cours. Une conférence à trois correspondants est établie et une tonalité d'avertissement retentit.

**Remarque :** *il se peut que la tonalité d'avertissement soit désactivée pour votre système ; il se peut que la fonction Intrusion soit bloquée sur votre poste (préprogrammé par votre administrateur système). Si c'est le cas, vous recevez à chaque fois une tonalité d'occupation.*

### Intrusion sur une ligne externe occupée

Cette fonction vous permet d'intervenir dans une conversation sur une ligne externe occupée.

✖ 44 ✖ 

**Composez ce code et le numéro de la ligne extérieure.**

# 

**Appuyez sur cette touche et saisissez le ou les chiffres donnant accès à une ligne extérieure.**

Vous entendez la tonalité d'occupation.

### **Intrusion**

**Appuyez sur cette touche.**

Si **Intrusion** n'est pas affiché, appuyez sur **Plus...** jusqu'à ce qu'il apparaisse.

#### **Remarques :**

*vous pouvez également appuyer sur la touche **4** ou sur **Intrusion** (la touche de fonction est programmée par vous) (Belgique, Suisse).*

*Vous pouvez également appuyer sur la touche **8** ou sur **Intrusion** (la touche de fonction est programmée par vous) (France).*

Avant l'intrusion, une tonalité d'avertissement est envoyée aux participants à l'appel en cours. Une conférence à trois correspondants est établie et une tonalité d'avertissement retentit.

**Remarque :** *il se peut que la tonalité d'avertissement soit désactivée pour votre système ; il se peut que la fonction **Intrusion** soit bloquée sur votre poste (préprogrammé par votre administrateur système). Si c'est le cas, vous recevez à chaque fois une tonalité d'occupation.*

---

## Outrepasser une déviation

Si cette fonction est autorisée pour votre poste, vous pouvez outrepasser une déviation active, un renvoi actif ou une information d'absence active sur un poste spécifique.

✖ 60 ✖ 

**Composez ce code et le numéro de poste en question.**

#

**Appuyez sur cette touche et attendez la réponse.**

## Numérotation abrégée

### Numéros abrégés communs

Les numéros abrégés communs vous permettent d'effectuer des appels en appuyant simplement sur quelques touches. Les numéros abrégés communs comportent de 1 à 5 chiffres et sont stockés dans l'autocommutateur (par votre administrateur système).



**Décrochez le combiné et composez le numéro abrégé commun.**

### Numéros abrégés individuels

Vous pouvez programmer jusqu'à 10 numéros de téléphone que vous appelez régulièrement sur les touches de 0 à 9 et les utiliser comme numéros abrégés individuels (pour autant que vous ayez accès à cette fonction).

Pour les utiliser :

**\*\* (0-9)**

**Composez ce code et le chiffre correspondant.**

Pour programmer et modifier des numéros abrégés individuels :

**\*51\* (0-9)**

**Composez ce code et appuyez sur le chiffre de votre choix.**



**Appuyez sur cette touche et composez le numéro de téléphone.**



**Appuyez sur ces touches.**

**Remarque :** le numéro programmé peut comporter au maximum 20 chiffres plus un « \* », qui indique la seconde tonalité d'invitation à numéroté du réseau public.

**# 5 1 \* ( 0 - 9 )**

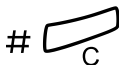

Pour effacer un numéro programmé :

**Composez ce code et appuyez sur le chiffre de votre choix.**

**Appuyez sur ces touches.**

Pour effacer tous les numéros programmés :

**# 5 1 #**



**Composez ce code.**

**Appuyez sur cette touche.**

### **Numérotation par une touche de fonction**

Il est possible de programmer des numéros de téléphone et des codes de fonction sur une touche de fonction. Pour la programmation d'une touche, voir la section « [Programmation des touches de fonctions](#) » à la page 101.



**Appuyez sur la touche de fonction.**

La touche de fonction est programmée par vous.

### **Appel au moyen de l'annuaire (en option)**

Vous pouvez rechercher un nom, un groupe, un opérateur, etc. à l'écran dans le répertoire téléphonique intégré et appeler la personne ou le groupe souhaité en appuyant sur une touche de fonction dynamique située sous l'écran.

*Sur le Dialog 4223 Professional :*

**Répertoire**

**Appuyez sur cette touche pour accéder à l'annuaire (voir écran).**

**Continuez par une des options de l'annuaire.**

*Sur le Dialog 4225 Vision :*



**Sélectionner**

**Sélectionnez Répertoire dans le menu supérieur (voir écran).**

**Appuyez sur cette touche (voir écran).**

**Continuez par une des options de l'annuaire.**

*Options de l'annuaire :*

- Supprimer** Appuyez sur cette touche pour effacer le dernier caractère saisi (voir écran).
- Espace** Appuyez sur cette touche pour taper un espace (voir écran).
- Rech.** Appuyez sur cette touche pour lancer la recherche sur les caractères saisis (voir écran).
- Quitter** Appuyez sur cette touche pour revenir au menu précédent (voir écran).

Tapez le nom sur le clavier. Les caractères sont indiqués au-dessus des touches.

*Exemple :*

Sélectionnez les caractères en appuyant sur les chiffres à plusieurs reprises. Le curseur se déplace automatiquement lorsque vous arrêtez d'appuyer.



**Appuyez sur un chiffre.**

1 fois      résultat A  
2 fois      résultat B  
3 fois      résultat C

Quand le caractère souhaité apparaît à l'écran, attendez que le curseur passe à l'emplacement suivant.

Vous devez entrer le nom comme suit :

**Nom de famille – Espace – Prénom.**

Vous ne devez pas nécessairement introduire tous les caractères ; indiquez ceux appropriés pour vous rapprocher suffisamment du nom à rechercher.

**Remarque :** *si vous voulez spécifier le prénom de la personne, vous devez d'abord fournir son nom de famille en entier suivi d'un espace.*

Exemple :

Pour rechercher Bob Smith :

**7 7 7 7**

**Appuyez sur cette touche pour saisir un S.**

**6**

**Appuyez sur cette touche pour saisir un M.**

**4 4 4**

**Appuyez pour saisir un I.**

L'écran affiche :

Brown James	2222	11:06	28 Aou 2003
<b>SMI</b>			
Supprimer	Espace	Rech.	Quitter

Program.	Combiné	ListeAppels		Répertoire	Messages
<b>SMI</b>				11:06	28 Aou 2003
				Brown James	2222
<b>Supprimer</b>		<b>Espace</b>		<b>Rech.</b>	
				<b>Quitter</b>	

**Rech.**

**Appuyez sur cette touche pour rechercher (voir écran).**

Si SMI était suffisant pour retrouver Bob Smith, l'écran affiche :

	Smith Bob 3333		
	Smith John 3434		
Appel	Préc.	Suivant	Plus...

Program.	Combiné	ListeAppels		Répertoire	Messages
Sanders Anne 1234					
Smith Bob 3333					
Smith John 3434					
Swanson Kate 3654					
<b>Appel</b>		<b>Préc.</b>		<b>Suivant</b>	
				<b>Plus...</b>	

Si SMI renvoie un autre nom proche de Bob Smith, par exemple Ann Smith, faites défiler la liste jusqu'au nom demandé.

- Appel** Appuyez sur cette touche pour appeler le numéro encadré (voir écran).
- Préc.** Appuyez sur cette touche pour faire défiler vers le haut la liste des noms (voir écran).
- Suivant** Appuyez sur cette touche pour faire défiler vers le bas la liste des noms (voir écran).
- Plus...** Appuyez sur cette touche pour afficher des options supplémentaires (voir écran).
- Détails** Appuyez sur cette touche pour afficher des informations supplémentaires du répertoire (si disponibles) pour le nom encadré (voir écran).
- Quitter** Appuyez sur cette touche pour quitter le menu Répertoire (voir écran).
- Retour** Appuyez sur cette touche pour revenir en arrière et entrer un nouveau nom (voir écran).
- Retour** Appuyez sur cette touche pour revenir aux options de la touche de menu précédente.

Si aucun nom ne correspond à votre recherche, un message s'affiche à l'écran ainsi que le nom précédent celui que vous avez entré par ordre alphabétique.

## Autorisation

### Confidentialité des données

Cette fonction vous permet d'être en communication sans être dérangé : par exemple, les intrusions sont interdites. Elle est automatiquement désactivée à la fin de l'appel.

Pour l'activer :



**Décrochez le combiné.**

**\* 4 1 #** 

**Composez ce code et le numéro.**

### Code d'autorisation, commun (en option)

Si vous êtes habilité à utiliser un code d'autorisation commun (1 à 7 chiffres), vous pouvez modifier temporairement la configuration de n'importe quel téléphone connecté à l'autocommutateur, dans la limite du niveau d'autorisation associé à ce code. Vous pouvez utiliser ce code pour un seul appel ou ouvrir le téléphone pour plusieurs appels jusqu'à ce que vous le verrouilliez à nouveau lorsque vous aurez terminé.

Utilisation pour un seul appel :

### Autorisation

**Appuyez sur cette touche (voir écran).**

Si **Autorisation** n'est pas affiché, appuyez sur **Plus...** jusqu'à ce qu'il apparaisse.

 **Envoi**

**Entrez le code d'autorisation et appuyez sur cette touche (voir écran).**

Tonalité de contrôle.

**Remarque :** vous pouvez également composer \* 7 2 \*, saisir le code et appuyez sur la touche #.



**Composez le(s) chiffre(s) nécessaire(s) pour obtenir une ligne extérieure et le numéro externe.**

Pour ouvrir un poste pour plusieurs appels :

## Ouvr

**Appuyez sur cette touche (voir écran).**

Si **Ouvr** n'est pas affiché, appuyez sur **Plus...** jusqu'à ce qu'il apparaisse.



## Envoi

**Entrez le code d'autorisation et appuyez sur cette touche (voir écran).**

Tonalité de contrôle.

**Remarque :** *vous pouvez également composer # 7 3 ✖, saisir le code et appuyez sur la touche #.*

Pour verrouiller un poste :

## Bloqu

**Appuyez sur cette touche (voir écran).**

Si **Bloqu** n'est pas affiché, appuyez sur **Plus...** jusqu'à ce qu'il apparaisse.



## Envoi

**Entrez le code d'autorisation et appuyez sur cette touche (voir écran).**

Tonalité de contrôle.

**Remarque :** *vous pouvez également composer ✖ 7 3 ✖, saisir le code et appuyez sur la touche #.*

### Code d'autorisation, individuel (en option)

Si vous disposez d'un code individuel d'autorisation (1 à 7 chiffres, affecté à votre poste), vous pouvez verrouiller votre poste sur un niveau commun d'autorisation par exemple, lorsque vous quittez le bureau. Vous pouvez également modifier la configuration de tout téléphone connecté à l'autocommutateur en lui conférant le même niveau d'autorisation que celui dont vous disposez sur votre téléphone. Le code individuel peut être modifié à partir de votre poste.

Pour verrouiller votre téléphone :

## Bloqu

**Appuyez sur cette touche (voir écran).**

Si **Bloqu** n'est pas affiché, appuyez sur **Plus...** jusqu'à ce qu'il apparaisse.



## Envoi

**Entrez le code d'autorisation et appuyez sur cette touche (voir écran).**

Tonalité de contrôle.

**Remarque :** *vous pouvez également composer ✖ 7 6 ✖, saisir le code et appuyez sur la touche #.*

Pour effectuer des appels avec votre niveau d'autorisation lorsque votre téléphone est verrouillé :

## Autorisation



### Envoi

**Appuyez sur cette touche (voir écran).**

Si **Autorisation** n'est pas affiché, appuyez sur **Plus...** jusqu'à ce qu'il apparaisse.

**Entrez le code d'autorisation et appuyez sur cette touche (voir écran).**

Tonalité de contrôle.

**Remarque :** vous pouvez également composer \* 7 5 \*, saisir le code et appuyez sur la touche #.



**Composez le(s) chiffre(s) nécessaire(s) pour obtenir une ligne extérieure et le numéro externe.**

Pour ouvrir votre téléphone :

## Ouvr



### Envoi

**Appuyez sur cette touche (voir écran).**

Si **Ouvr** n'est pas affiché, appuyez sur **Plus...** jusqu'à ce qu'il apparaisse.

**Entrez le code d'autorisation et appuyez sur cette touche (voir écran).**

Tonalité de contrôle.

**Remarque :** vous pouvez également composer # 7 6 \*, saisir le code et appuyez sur la touche #.

Affectation de votre propre niveau d'autorisation à un autre téléphone :

## \* 7 5 \*



### \*

**Entrez le code d'autorisation et appuyez sur cette touche.**

Tonalité de contrôle.



### #

**Composez le numéro de votre poste et appuyez sur cette touche.**

Tonalité de contrôle.



**Composez le(s) chiffre(s) nécessaire(s) pour obtenir une ligne extérieure et le numéro externe.**

Modification de votre code d'autorisation individuel :

**\* 7 4 \***

**Composez ce code.**

⊙ ⊙ ⊙  
⊙ ⊙ ⊙  
⊙ ⊙ ⊙  
⊙

**\***

**Entrez l'ancien code d'autorisation et appuyez sur cette touche.**

⊙ ⊙ ⊙  
⊙ ⊙ ⊙  
⊙ ⊙ ⊙  
⊙

**#**

**Entrez le nouveau code d'autorisation et appuyez sur cette touche.**

Tonalité de contrôle.

## Pendant un appel

### Écoute de groupe (par le haut-parleur)

Cette fonction permet aux autres personnes présentes dans la pièce d'écouter la conversation téléphonique. Vous parlez dans le combiné et la voix de votre correspondant est amplifiée par le haut-parleur.



Pendant un appel :

**Appuyez pour basculer entre les modes haut-parleur et combiné.**

Lorsque le témoin lumineux est allumé, vous entendez votre correspondant par le haut-parleur.

*Remarque : il est possible de régler le volume, voir la section « Réglages » à la page 101.*

### Du mode haut-parleur au mode mains libres



**Raccrochez le combiné.**

Conversation en mode mains libres.

### Du mode mains libres au mode haut-parleur

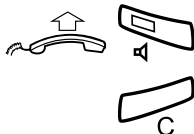

**Décrochez et appuyez sur cette touche.**

**Appuyez sur cette touche pour mettre fin à la communication.**

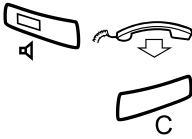

## Mode mains libres

**Appuyez sur cette touche et raccrochez le combiné.**  
Conversation en mode mains libres.

**Appuyez sur cette touche pour mettre fin à la communication.**



### Du mode mains libres au mode combiné

**Décrochez le combiné.**  
Conversation au moyen du combiné.



## Secret

**Appuyez sur cette touche sur cette touche pour activer/désactiver le micro.**

Lorsque le voyant est allumé, la personne en ligne ne peut entendre ce qui se dit près du téléphone.

## Concertation

Vous êtes en conversation sur Ligne 1 et vous souhaitez appeler un correspondant interne ou externe.

**Concertation** 

**Appuyez sur cette touche.**  
Le premier correspondant est mis en attente (le voyant Ligne 1 cli-gnote lentement).

**Remarque :** vous pouvez également appuyer sur Ligne 2.



**Appelez le deuxième correspondant.**  
Lorsque le deuxième correspondant répond, vous pouvez basculer entre les appels (revenir à l'appel précédent), transférer l'appel, créer une conférence ou mettre fin à un des appels.



**Appuyez sur cette touche pour terminer l'appel de consultation.**  
Le deuxième correspondant est déconnecté.

**Ligne 1** 

**Appuyez sur cette touche pour revenir au premier appel.**

### Retour au correspondant précédent

Le voyant de la touche d'appel en attente se met à clignoter.

**Ligne 1** 

**Appuyez sur cette touche pour mettre le second correspondant en attente.**

Le premier appel est connecté.

**Concertation** 

**Appuyez sur cette touche pour mettre le premier appel en attente.**

Le deuxième correspondant est connecté.

**Remarque :** vous pouvez également appuyer sur la touche Ligne 2 si vous avez initié la concertation sur la Ligne 2.



**Appuyez sur cette touche pour couper la communication avec le correspondant connecté.**

---

## Transfert

Vous avez un appel entrant et vous souhaitez transférer cet appel vers un autre poste.

**Conf/Transf.**

**Appuyez sur cette touche (voir écran).**

**Remarque :** vous pouvez également appuyer sur la touche Concertation ou sur une touche de ligne libre.



**Appelez le deuxième correspondant.**

**Transfert**

**Appuyez sur cette touche avant ou après que l'appelé ait décroché (voir écran).**

L'appel en cours est transféré.

**Remarque :** si vous avez mis plus d'un appel en attente, le dernier appel mis en attente est transféré. Si le numéro de poste que vous composez est occupé ou s'il vous est impossible d'effectuer le transfert, votre téléphone sonne à nouveau.

## Conférence

Cette procédure vous permet d'inclure jusqu'à sept correspondants dans une conférence. Seul l'initiateur de la conférence peut y inclure des participants. Pendant la conférence, une tonalité retentit toutes les 15 secondes.

**Remarque :** *il est possible de désactiver la tonalité de conférence pour votre administrateur système.*

Vous êtes en communication (Ligne 1) et vous souhaitez organiser une conférence téléphonique. Vous serez l'initiateur de la conférence.

### Conf/Transf.

**Appuyez sur cette touche (voir écran).**

**Remarque :** *vous pouvez également appuyer sur Ligne 2 ou sur Concertation.*



**Appelez le deuxième correspondant.**

Attendez qu'il réponde.

### Conférence

**Appuyez sur cette touche pour établir une conférence (voir écran).**

**Remarque :** *vous pouvez également appuyer sur la touche **3** ou sur Conférence (la touche de fonction est programmée par vous).*

**Répétez cette procédure pour rajouter des participants.**



**Raccrochez le combiné pour quitter la conférence.**

**Remarque :** *une tonalité retentit chaque fois qu'un participant rejoint ou quitte la conférence. Si l'initiateur de la conférence la quitte, celle-ci se poursuivra avec les autres participants. La conversation repasse en mode habituel de connexion à deux correspondants lorsqu'il ne reste plus que deux participants.*

## Mise en attente

Vous pouvez mettre temporairement l'appel en cours en attente. Les appels mis en attente peuvent être repris depuis votre téléphone ou depuis un autre poste.

### Individuel



**Appuyez sur la touche de ligne de l'appel en cours et raccrochez le combiné.**

Le témoin lumineux clignote lentement.



**Appuyez à nouveau sur la touche de ligne clignotante pour reprendre l'appel.**

### Commun

#### **Att.commun**

**Appuyez sur cette touche (voir écran).**

Si **Att.commun** n'est pas affiché, appuyez sur **Plus...** jusqu'à ce qu'il apparaisse.

#### **Remarques :**

*vous pouvez également appuyer sur la touche **4** ou sur Mise en attente/Prise d'appel (la touche de fonction est programmée par vous) (France).*

*Vous pouvez également appuyer sur la touche **8** ou sur Mise en attente/Prise d'appel (la touche de fonction est programmée par vous) (Belgique, Suisse).*



**Raccrochez le combiné.**

Le témoin lumineux clignote lentement. Si votre numéro est affecté à une touche sur d'autres postes, le témoin lumineux associé à votre numéro clignote lentement sur ces postes.

Pour reprendre l'appel sur votre poste :



**Appuyez sur la touche de ligne qui clignote.**



Pour reprendre l'appel à partir d'un autre poste :

**Appelez le poste sur lequel l'appel a été mis en attente.**

## **PriseAppel**

**Appuyez sur cette touche (voir écran).**

Si **PriseAppel** n'est pas affiché, appuyez sur **Plus...** jusqu'à ce qu'il apparaisse.

### **Remarques :**

*vous pouvez également appuyer sur la touche **4** ou sur Mise en attente/Prise d'appel (la touche de fonction est programmée par vous) (France).*

*Vous pouvez également appuyer sur la touche **8** ou sur Mise en attente/Prise d'appel (la touche de fonction est programmée par vous) (Belgique, Suisse).*

*Si votre numéro est représenté sur le téléphone, vous pouvez aussi appuyer sur la touche le représentant.*

## Envoi du code d'identification de l'appelant lors du transfert

Lorsque vous transférez un appel, vous pouvez envoyer le code d'identification ou le numéro de l'appelant sur l'écran de l'appelé

Vous êtes en communication avec un correspondant externe sur la ligne « Ligne 1 ».

### Conf/Transf.

**Appuyez sur cette touche pour mettre l'appel en attente (voir écran).**

**Remarque :** vous pouvez également appuyer sur Ligne 2 ou sur Concertation.

✳ 77 ✳

**Composez ce code.**

⊙ ⊙ ⊙  
⊙ ⊙ ⊙ #

**Composez le code d'identification ou le numéro de l'appelant et appuyez sur cette touche.**

⊙ ⊙ ⊙  
⊙ ⊙ ⊙  
⊙ ⊙ ⊙  
⊙

**Appelez le deuxième correspondant.**

### Transfert

**Appuyez sur cette touche avant ou après que l'appelé ait décroché (voir écran).**

L'appel en cours est transféré, ainsi que le code d'identification ou le numéro de l'appelant.

**Remarque :** cette fonction n'est disponible que pour autant que le poste de l'appelé soit programmé pour reconnaître les codes d'identification.

---

## Composition pendant un appel connecté

Lors de l'appel de services téléphoniques interactifs, par exemple un serveur téléphonique bancaire, vous devez utiliser les tonalités DTMF (multi-fréquence). Si votre autocommutateur n'a pas été programmé pour convertir automatiquement les chiffres saisis en signaux DTMF, vous devez activer la fonction de conversion pendant l'appel.

Pendant un appel :

**DTMF** ⊙ ⊙ ⊙  
⊙ ⊙ ⊙  
⊙ ⊙ ⊙  
⊙

**Appuyez sur cette touche (voir écran) et saisissez les chiffres demandés.**

Les chiffres entrés sont transmis sous forme de signaux DTMF.

**Remarque :** vous pouvez également appuyer sur **9** et composer les chiffres demandés.

# Taxation

## Informations de taxation

L'écran peut afficher des informations relatives au coût de l'appel dans la monnaie du pays.

Coût	3.25	11:06	28 Aou 2003
<b>R. Towers</b>	<b>0012345678</b>		
DTMF	InfoCoût	Conf/Transf.	Plus...

Program.	Combiné	ListeAppels		Répertoire	Messages
Coût			3.25	11:06	28 Aou 2003
<b>R. Towers</b>			<b>0012345678</b>	Brown James	2222
<b>DTMF</b>	<b>InfoCoût</b>		<b>Conf/Transf.</b>	<b>Plus...</b>	

## InfoCoût

**Appuyez sur cette touche pour afficher ou masquer les informations de taxation (voir écran).**

Si **InfoCoût** n'est pas affiché, appuyez sur **Plus...** jusqu'à ce qu'il apparaisse.

**Remarque :** lorsque cette fonction est activée, le coût de la communication apparaît automatiquement à l'écran pour tous les appels payants.

## Chronomètre de durée d'appel (minuteur)

Il est possible de mesurer la durée de votre appel, manuellement (par défaut) ou automatiquement. Pour passer en chronométrage automatique, veuillez contacter votre administrateur système.

### Chronométrage manuel

Le chronomètre peut être activé juste avant la composition du numéro (vous entendez la tonalité interne) ; vous pouvez également l'activer lors d'un appel sortant ou lorsque vous êtes en communication avec votre correspondant.

**Remarque :** *en fonction du système, il peut également être possible d'activer la fonction chronomètre manuel lorsque votre téléphone est au repos.*

**Chrono.** Appuyez sur cette touche pour activer la fonction chronomètre (voir écran).

Si **Chrono.** n'est pas affiché, appuyez sur **Plus...** jusqu'à ce qu'il apparaisse.

L'écran affiche :

	11:06	00:00
<b>R. Towers</b>		<b>0012345678</b>
Démarrer	Effacer	AffichDate Quitter

Program.	Combiné	ListeAppels		Répertoire	Messages
<b>R. Towers</b>		<b>0012345678</b>		11:06 Brown James 2222	00:00
Démarrer		Effacer		AffichDate	Quitter

Touches de fonction disponibles en mode chronomètre :

- Démarrer** Appuyez sur cette touche pour démarrer le chronomètre (voir écran).  
Le temps écoulé s'affiche.
- Effacer** Appuyez sur cette touche pour remettre le chronomètre à zéro (voir écran).
- AffichDate** Appuyez sur cette touche pour afficher la date (voir écran).
- Quitter** Appuyez sur cette touche pour quitter la fonction chronomètre (voir écran).
- Arrêter** Appuyez sur cette touche pour arrêter le chronomètre (voir écran).
- AffichChron** Appuyez sur cette touche afficher la durée mesurée (voir écran).

### Chronométrage automatique

Le chronomètre démarre automatiquement lorsque votre correspondant répond et s'arrête automatiquement lorsque l'appel est terminé. La mesure du temps est effectuée pour les appels sortants et pour les appels entrants.

Pendant l'appel, le chronomètre ne s'arrête pas si vous effectuez des intrusions, établissez une conférence ou mettez l'appel en attente, etc. La durée mesurée est le temps total qui s'est écoulé depuis la réponse du premier correspondant appelé jusqu'à la fin de l'appel avec la dernier correspondant connecté.

**Remarque :** *le chronomètre affiche la durée du dernier appel jusqu'à ce qu'un nouvel appel soit établi. Si vous avez besoin de garder trace de vos appels, notez toujours la durée de chaque appel dès qu'il est terminé.*

### **Chrono.** Appuyez sur cette touche pour afficher la fonction chronomètre (voir écran).

Si **Chrono.** n'est pas affiché, appuyez sur **Plus...** jusqu'à ce qu'il apparaisse.

L'écran affiche :

	11:06	00:00
<b>R. Towers</b>		<b>0012345678</b>
	AffichDate	Quitter

Program.	Combiné	ListeAppels		Répertoire	Messages
<b>R. Towers</b>		<b>0012345678</b>		11:06 Brown James 2222	00:00
				<b>AffichDate</b>	<b>Quitter</b>

Touches de fonction disponibles en mode chronomètre :

**AffichDate** Appuyez sur cette touche pour afficher la date (voir écran).

**Quitter** Appuyez sur cette touche pour quitter la fonction chronomètre (voir écran).

**AffichChron** Appuyez sur cette touche afficher la durée mesurée (voir écran).

# Renvoi d'appel

## Renvoi

Si vous ne souhaitez pas être dérangé ou si vous êtes absent de votre bureau, il vous est possible de dévier vos appels vers une destination préprogrammée. Lors de la déviation, vous entendrez une tonalité spéciale et le témoin de déviation vous indiquera que votre ligne à triple accès est déviée. Toutefois, il vous est toujours possible d'effectuer des appels normalement.

La déviation peut être directe, sur non-réponse ou sur occupation, et avoir pour destination tout autre service d'informations.

**Remarque :** *si votre téléphone est programmé avec les fonctions « Déviation de numéros multiples » et « Ne pas déranger » (demandez à votre administrateur système), le renvoi peut être commandé et annulé simultanément sur toutes les lignes.*

### Commander une déviation directe depuis votre poste

L'appel peut être dévié vers un poste ou vers un maximum de trois positions de réponse préalablement définies (selon le type d'appel entrant). Programmation par l'administrateur système.

**Remarque :** vous pouvez également commander et annuler une déviation depuis la position de réponse. Pour ce faire, suivez la procédure décrite à la section « [Renvoi interne](#) » à la page 68.

Déviatio 

**Appuyez sur cette touche,**

**Remarque :** la touche de fonction est préprogrammée par votre administrateur système. Si vous commandez une déviation alors que votre combiné est décroché ou le haut-parleur activé, appuyez deux fois sur la touche « Déviation » (Déviation).

ou

**Absence**

**appuyez sur cette touche (voir écran).**

Si **Absence** n'est pas affiché, appuyez sur **Plus...** jusqu'à ce qu'il apparaisse.

**Suivant ou Préc.**

**Appuyez sur cette touche pour encadrer Renvoi vers nnnn (voir écran).**

(nnnn = numéro du poste de réponse, par exemple, l'opérateur.)

**Activer**

**Appuyez sur cette touche (voir écran).**

**Quitter**

**Appuyez sur cette touche (voir écran).**

**Remarque :** vous pouvez également utiliser la procédure suivante pour activer le renvoi : composez \* 2 1 # et appuyez sur la touche C.

### Annuler une déviation directe à partir de votre poste

Déviatio 

**Appuyez sur cette touche,**

**Remarque :** la touche de fonction est préprogrammée par votre administrateur système.

ou

**Renv.inactif**

**appuyez sur cette touche (voir écran).**

**Remarque :** vous pouvez également utiliser la procédure suivante pour annuler : composez # 2 1 # et appuyez sur la touche C.

### Déviation sur non réponse

Activer :

#### **Absence**

**Appuyez sur cette touche (voir écran).**

Si **Absence** n'est pas affiché, appuyez sur **Plus...** jusqu'à ce qu'il apparaisse.

#### **Suivant ou Préc.**

**Appuyez sur cette touche pour encadrer Renv si non rép vers nnnn : Inactif (voir écran).**

(nnnn = numéro du poste de réponse, par exemple, l'opérateur.)

#### **Activer**

**Appuyez sur cette touche (voir écran).**

#### **Quitter**

**Appuyez sur cette touche (voir écran).**

L'appel entrant est dévié après trois sonneries.

**Remarque :** vous pouvez également utiliser la procédure suivante pour activer le renvoi : composez \*211# et appuyez sur la touche C.

Annulation :

#### **Absence**

**Appuyez sur cette touche (voir écran).**

Si **Absence** n'est pas affiché, appuyez sur **Plus...** jusqu'à ce qu'il apparaisse.

#### **Suivant ou Préc.**

**Appuyez sur cette touche pour encadrer Renv si non rép vers nnnn : Actif (voir écran).**

(nnnn = numéro du poste de réponse, par exemple, l'opérateur.)

#### **Désactiver**

**Appuyez sur cette touche (voir écran).**

#### **Quitter**

**Appuyez sur cette touche (voir écran).**

**Remarque :** vous pouvez également utiliser la procédure suivante pour annuler : composez #211# et appuyez sur la touche C.

**Déviation lorsque l'appelant reçoit une tonalité d'occupation**

Activer :

**Absence**

**Appuyez sur cette touche (voir écran).**

Si **Absence** n'est pas affiché, appuyez sur **Plus...** jusqu'à ce qu'il apparaisse.

**Suivant ou Préc.**

**Appuyez sur cette touche pour encadrer Renvoi si occup vers nnnn :. Inactif (voir écran).**

(nnnn = numéro du poste de réponse, par exemple, l'opérateur.)

**Activer**

**Appuyez sur cette touche (voir écran).**

**Quitter**

**Appuyez sur cette touche (voir écran).**

**Remarque :** vous pouvez également utiliser la procédure suivante pour activer le renvoi : composez \* 2 1 2 # et appuyez sur la touche C.

Annulation :

**Absence**

**Appuyez sur cette touche (voir écran).**

Si **Absence** n'est pas affiché, appuyez sur **Plus...** jusqu'à ce qu'il apparaisse.

**Suivant ou Préc.**

**Appuyez sur cette touche pour encadrer Renvoi si occup vers nnnn :. Actif (voir écran).**

(nnnn = numéro du poste de réponse, par exemple, l'opérateur).

**Désactiver**

**Appuyez sur cette touche (voir écran).**

**Quitter**

**Appuyez sur cette touche (voir écran).**

**Remarque :** vous pouvez également utiliser la procédure suivante pour annuler : composez # 2 1 2 # et appuyez sur la touche C.

## Renvoi interne

Tous les appels destinés à votre poste sont renvoyés vers le poste de votre choix (à l'intérieur du réseau privé). Pendant un renvoi, vous pouvez toujours utiliser votre téléphone pour effectuer des appels sortants et vous entendez une tonalité de numérotation spéciale lorsque vous décrochez le combiné.

**Remarque :** si votre téléphone est programmé avec les fonctions « Déviation de numéros multiples » et « Ne pas déranger » (demandez à votre administrateur système), le « Suivez-moi » interne peut être commandé et annulé simultanément sur toutes les lignes.

### Activer à partir de votre poste

#### Absence

**Appuyez sur cette touche (voir écran).**

Si **Absence** n'est pas affiché, appuyez sur **Plus...** jusqu'à ce qu'il apparaisse.

#### Suivant ou Préc.

**Appuyez sur cette touche pour encadrer Suivez-moi (voir écran).**

#### Sélectionner

**Appuyez sur cette touche (voir écran).**



**Composez le numéro de la nouvelle destination.**

#### Envoi

**Appuyez sur cette touche (voir écran).**

**Remarque :** vous pouvez également utiliser la procédure suivante pour activer le renvoi : composez **\* 2 1 \***, puis le numéro du poste de réponse, appuyez sur **#** et enfin sur la touche C, ou décrochez le combiné, appuyez sur la touche Déviation (touche de fonction programmée par votre administrateur système), composez le numéro du poste de réponse, appuyez à nouveau sur la touche Renvoi et raccrochez le combiné.

Déviation



### Annuler à partir de votre poste

**Appuyez sur cette touche,**

**Remarque :** la touche de fonction est préprogrammée par votre administrateur système.

ou

**Renv.inactif**

**appuyez sur cette touche (voir écran).**

**Remarque :** vous pouvez également utiliser la procédure suivante pour annuler : composez **# 2 1 #** et appuyez sur la touche C.

### Dévier à partir de la position de réponse

Si vous vous déplacez d'une position de réponse à une autre, vous pouvez dévier le « Suivez-moi » à partir de cette nouvelle position.

**Remarque :** cette procédure n'est possible que si le « Suivez-moi » a été activé au préalable sur votre poste.

\* 2 1 \*



**Composez ce code et votre numéro de poste.**



**Appuyez sur cette touche et composez le numéro de déviation.**



**Appuyez sur ces touches pour dévier.**

Les appels sont acheminés vers la nouvelle destination.

# 2 1 \*



### Annuler depuis la position de réponse

**Composez ce code et votre numéro de poste.**



**Appuyez sur ces touches.**

## Renvoi externe

Si le renvoi externe est autorisé, vous avez la possibilité de renvoyer tous les appels destinés à votre poste vers le numéro extérieur de votre choix. Pendant un renvoi, vous pouvez toujours utiliser votre téléphone pour effectuer des appels sortants et vous entendez une tonalité de numérotation spéciale lorsque vous décrochez le combiné.

### Activation

#### Absence

**Appuyez sur cette touche (voir écran).**

Si **Absence** n'est pas affiché, appuyez sur **Plus...** jusqu'à ce qu'il apparaisse.

#### Suivant ou Préc.

**Appuyez sur cette touche pour encadrer Suivez-moi ext (voir écran).**

#### Sélectionner

**Appuyez sur cette touche (voir écran).**



**Composez le(s) chiffre(s) nécessaire(s) pour obtenir une ligne extérieure et le numéro externe.**

#### Envoi

**Appuyez sur cette touche (voir écran).**

**Remarque :** vous pouvez également utiliser la procédure suivante pour activer le renvoi : composez \* 2 2 #, puis le(s) chiffre(s) nécessaire(s) pour obtenir une ligne extérieure et le numéro externe, appuyez sur la touche # et enfin sur la touche C.

### Annuler

Déviaton



**Appuyez sur cette touche,**

**Remarque :** la touche de fonction est préprogrammée par votre administrateur système.

ou

#### Renv.inactif

**appuyez sur cette touche (voir écran).**

**Remarque :** vous pouvez également utiliser la procédure suivante pour annuler : composez # 2 2 # et appuyez sur la touche C.

## Numéro personnel (en option)

Grâce à cette fonction, on peut vous joindre sur votre numéro habituel, même si vous êtes en déplacement ou à votre domicile, etc.

Selon le degré de fonctionnalité de votre autocommutateur, vous disposez d'un seul profil de recherche individuel ou vous avez le choix entre cinq profils différents.

Un profil de recherche peut être conçu pour une situation donnée, par exemple au bureau, en voyage, à la maison, etc. et il est possible d'utiliser à la fois des numéros externes et internes dans un profil.

Votre profil de recherche est programmé ou modifié par votre administrateur système. Voir la section « [Conception et activation de vos profils de recherche](#) » à la page 74.

Lorsque cette fonction est activée, les appels entrants sont transférés vers les téléphones ou services de remplacement sélectionnés en fonction de l'ordre que vous avez choisi. Si une position de réponse du profil est occupée, l'appel peut être transféré vers une autre position prédéfinie dans le même profil. Par exemple, la boîte vocale ou un collègue.

Vous gérez les profils à partir de votre téléphone de bureau. Cette opération est décrite dans cette section (une opératrice peut également vous aider).

Vous pouvez aussi recourir à une des applications de l'assistant personnel, si disponible. Contactez votre administrateur système pour plus d'informations.

Si vous êtes à l'extérieur, il est possible d'utiliser la fonction d'accès direct au système (DISA), sous réserve qu'elle soit disponible dans votre système. Cette section décrit l'utilisation de la fonction DISA.

**Activation ou changement de profil depuis votre téléphone au bureau**

- |                         |   |
|-------------------------|---|
| <b>Absence</b>          | <b>Appuyez sur cette touche (voir écran).</b><br>Si <b>Absence</b> n'est pas affiché, appuyez sur <b>Plus...</b> jusqu'à ce qu'il apparaisse. |
| <b>Suivant ou Préc.</b> | <b>Appuyez sur cette touche pour encadrer Choisir profil (voir écran).</b>  |
| <b>Sélectionner</b>     | <b>Appuyez sur cette touche (voir écran).</b>   |
| <b>Suivant ou Préc.</b> | <b>Appuyez sur cette touche pour encadrer le profil requis (voir écran).</b>  |
| <b>Sélectionner</b>     | <b>Appuyez sur cette touche (voir écran).</b><br>L'écran affiche le profil sélectionné.   |

**Remarques :**

*vous pouvez également utiliser la procédure suivante pour activer cette fonction : composez \* 1 0 \*, puis le numéro du profil de recherche (1-5), appuyez sur # et enfin sur la touche C.*

*Vous pouvez également activer/désactiver un autre profil en programmant une touche de fonction « Profil de recherche » (les touches de fonction doivent avoir été préprogrammées par votre administrateur système). Lorsque le profil de recherche est activé, le témoin de la touche correspondante est allumé. Voir la section « Réglages » à la page 101.*

*Si un autre personne fait partie du profil activé, un collègue ou une opératrice, etc. n'oubliez pas de la prévenir de votre absence. Si votre Boîte vocale fait partie du profil activé, mettez systématiquement à jour votre message d'accueil en donnant des informations relatives à votre absence.*

<b>Absence</b>	<b>Appuyez sur cette touche (voir écran).</b> Si <b>Absence</b> n'est pas affiché, appuyez sur <b>Plus...</b> jusqu'à ce qu'il apparaisse.
<b>Suivant ou Préc.</b>	<b>Appuyez sur cette touche pour encadrer Choisir profil (voir écran).</b>
<b>Sélectionner</b>	<b>Appuyez sur cette touche (voir écran).</b>
<b>Suivant ou Préc.</b>	<b>Appuyez sur cette touche pour encadrer Pas de profil (voir écran).</b>
<b>Sélectionner</b>	<b>Appuyez sur cette touche (voir écran).</b>

**Remarque :** vous pouvez également utiliser la procédure suivante pour annuler : composez **# 1 0 #** et appuyez sur la touche C.

### Activer ou changer de profil depuis un téléphone extérieur

Le téléphone utilisé doit être un téléphone à touches disposant d'une touche dièse (#) et d'une touche étoile (\*) ou un téléphone mobile permettant d'émettre des tonalités DTMF.



**\* 7 5 \***

**Composez ce code.**



**Entrez le code d'autorisation et appuyez sur cette touche.**



**Composez le numéro de votre poste et appuyez.**

Tonalité d'invitation à numéroté.

**\* 1 0 \***

**Composez ce code.**



**Composez le numéro de votre poste et appuyez.**

**( 1 - 5 )**

**Appuyez sur le chiffre correspondant au profil de recherche.**



**Appuyez sur cette touche et raccrochez le combiné.**

**Remarque :** si une autre personne fait partie du profil activé, un collègue ou une opératrice, etc., n'oubliez pas de la prévenir de votre absence. Si votre Boîte vocale fait partie du profil activé, mettez systématiquement à jour votre message d'accueil en donnant des informations relatives à votre absence.

### Annulation depuis un téléphone extérieur

Le téléphone utilisé doit être un téléphone à touches disposant d'une touche dièse (#) et d'une touche étoile (\*) ou un téléphone mobile permettant d'émettre des tonalités DTMF.



**Appelez la fonction DISA de votre bureau.**

Tonalité d'invitation à numérotéer.

**\* 7 5 \***

**Composez ce code.**



**Composez le code d'autorisation et appuyez sur cette touche.**



**Composez le numéro de votre poste et appuyez sur cette touche.**

Tonalité d'invitation à numérotéer.

**# 1 0 \***

**Composez ce code.**



**Composez le numéro de votre poste et appuyez sur cette touche.**

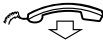

**Raccrochez le combiné.**

### Conception et activation de vos profils de recherche

Les profils de recherche sont installés et modifiés par votre administrateur système. Pour configurer vos profils, copiez le formulaire de configuration, remplissez les informations pour vos nouveaux profils ou pour ceux que vous voulez modifier et remettez-le à votre administrateur système.

**Remarque :** *si une application de gestion des profils est connectée à votre système, il vous est possible de modifier les profils via l'intranet. Voir les instructions relatives à l'application.*

Remarques importantes pour la conception de vos profils de recherche :

- Évitez de définir une durée de sonnerie supérieure à 45 secondes pour vos profils.  
Habituellement, votre correspondant raccroche après 3 à 6 sonneries. Si vous avez besoin d'un temps de sonnerie supérieur, la durée maximale est de 60 secondes.
- Considérez le temps dont vous avez besoin pour réagir et répondre pour chaque emplacement inclus dans votre profil.  
Il faut compter jusqu'à 15 secondes pour réagir et répondre à un appel avec un téléphone de bureau ou avec un téléphone sans fil et jusqu'à 20–25 secondes avec un téléphone mobile.
- Chaque profil doit comporter à la fin un poste de réponse (messagerie vocale ou opérateur/secrétaire).  
Sinon, certains appels ne recevront pas de réponse.
- Réfléchissez à ce qui doit se produire lorsque vous êtes en conversation téléphonique.

Les options disponibles sont les suivantes :

- *Activer la fonction « 2e accès libre » (si elle est disponible)*
- *Déviation vers la messagerie vocale*
- *Renvoi vers le poste opérateur*
- Si un répondeur automatique, un fax ou un autre équipement de réponse est utilisé comme poste de réponse en début de profil, il se peut que la recherche soit interrompue.  
Déconnectez l'équipement de réponse ou définissez les temps de sonnerie de façon à ce qu'ils n'affectent pas la recherche.
- Si votre système n'admet qu'un seul profil personnel, définissez ce profil en utilisant uniquement vos deux ou trois positions de réponse les plus fréquentes.  
Si vous incluez plus de numéros, il y aura un risque que votre correspondant raccroche avant l'appel du dernier poste.
- Si votre système admet de 1 à 5 profils personnels, définissez les différents profils pour qu'ils correspondent à vos positions de réponse les plus fréquentes.  
Veillez à utiliser le minimum de postes de réponse possibles pour chaque profil. Exemples de profils :
  - *Au bureau*
  - *À la maison*
  - *En voyage*
  - *Absent/injoignable*

Exemple :

Comment compléter le formulaire de configuration des profils de recherche.

### Profil 1 Au bureau

Ordre d'appel	Type de téléphone ou emplacement de réponse*	Numéro de téléphone	Temps de sonnerie (secondes)
1	Bureau	1234	10
2	Sans fil	5234	15
3	Messagerie vocale		

\*Exemples : bureau, sans fil, mobile, extérieur, messagerie vocale, poste opérateur, etc.

### Profil 2 À la maison

Ordre d'appel	Type de téléphone ou emplacement de réponse*	Numéro de téléphone	Temps de sonnerie (secondes)
1	Externe	222222	20
2	Mobile	0706666666	25
3	Messagerie vocale		

## Formulaire de configuration des profils de recherche

Nom :

Service :

N° de téléphone :

Compte :

### Profil 1

.....

Ordre d'appel	Type de téléphone ou emplacement de réponse*	Numéro de téléphone	Temps de sonnerie (secondes)
1			
2			
3			
4			

\*Exemples : bureau, sans fil, mobile, extérieur, messagerie vocale, poste opérateur, etc.

### Profil 2

.....

Ordre d'appel	Type de téléphone ou emplacement de réponse*	Numéro de téléphone	Temps de sonnerie (secondes)
1			
2			
3			
4			

### Profil 3

.....

Ordre d'appel	Type de téléphone ou emplacement de réponse*	Numéro de téléphone	Temps de sonnerie (secondes)
1			
2			
3			
4			

### Profil 4

.....

Ordre d'appel	Type de téléphone ou emplacement de réponse*	Numéro de téléphone	Temps de sonnerie (secondes)
1			
2			
3			
4			

### Profil 5

.....

Ordre d'appel	Type de téléphone ou emplacement de réponse*	Numéro de téléphone	Temps de sonnerie (secondes)
1			
2			
3			
4			

## Informations d'absence (en option)

Les informations d'absence servent à informer vos correspondants de la raison de votre absence et de votre date de retour. Si vous y êtes autorisé, vous pouvez aussi programmer des messages d'absence pour un autre poste à partir du vôtre. Pendant un renvoi, vous pouvez toujours utiliser votre téléphone pour effectuer des appels sortants et vous entendez une tonalité de numérotation spéciale lorsque vous décrochez le combiné.

### Activer

#### **Absence**

**Appuyez sur cette touche (voir écran).**

Si **Absence** n'est pas affiché, appuyez sur **Plus...** jusqu'à ce qu'il apparaisse.

#### **Suivant ou Préc.**

**Appuyez sur cette touche pour encadrer Motif d'absence (voir écran).**

#### **Sélectionner**

**Appuyez sur cette touche (voir écran).**

#### **Suivant ou Préc.**

**Appuyez sur cette touche pour encadrer le motif requis (voir écran).**

#### **Sélectionner**

**Appuyez sur cette touche (voir écran).**

Lorsque l'heure ou la date de retour n'est pas nécessaire, l'écran indique la raison sélectionnée et les informations de renvoi.

Lorsque l'heure ou la date de retour est requise :

**0915**

**Entrez la date (MMJJ) ou l'heure (HHMN) de votre retour.**  
(L'exemple indique « De retour le 15 septembre ».)

**Remarque :** *l'ordre de saisie de la date dépend du système.*

**Envoi**

**Appuyez sur cette touche (voir écran).**

L'écran affiche le motif d'absence sélectionné, l'heure ou la date de retour et les informations de diversion.

**Remarque :** *vous pouvez également utiliser la procédure suivante pour activer cette fonction : composez \*23\*, entrez le code d'absence (0-9), l'heure ou la date de retour (si nécessaire), appuyez sur la touche # puis sur la touche C. Le code d'absence dépend du système. Contactez votre administrateur système pour connaître les codes d'absence que vous pouvez utiliser.*

### Annulation

**Renv.inactif**

**Appuyez sur cette touche (voir écran).**

**Remarque :** *vous pouvez également utiliser la procédure suivante pour annuler : composez #23# et appuyez sur la touche C.*

### Activation pour un autre poste

**\*230\***

**Composez ce code.**



**Composez le numéro de la ligne externe et appuyez sur cette touche.**

**(0-9)**

**Entrez le code d'absence.**

**\*0915**

**Appuyez sur cette touche et entrez la date ou l'heure de retour de la personne utilisant ce poste.**

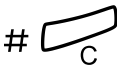

**Appuyez sur ces touches.**

L'écran du poste de l'autre personne affiche la raison de l'absence, avec la date et l'heure du retour si elles ont été spécifiées.

**Annulation pour un autre poste**

**# 2 3 0 \***

**Composez ce code.**



**Composez le numéro de poste et appuyez sur cette touche.**

**Remarque :** *si vous entendez la tonalité spéciale de numérotation, vous devez entrer le code d'autorisation pour l'autre poste. Ajoutez le code et appuyez sur # avant d'appuyer sur la touche C.*



**Appuyez sur cette touche.**

# Messages

## Mise en attente manuelle d'un message (MMW)

Si le poste appelé ne répond pas, vous pouvez initier l'affichage de l'indicateur de message en attente sur ce poste (si cette fonction est autorisée). Si vous avez un message en attente, le voyant de la touche message clignote et vous entendez une tonalité de numérotation spéciale lorsque vous décrochez le combiné.

Message 

### Répondre

**Appuyez sur cette touche.**

**Remarque :** *la touche de fonction est préprogrammée par votre administrateur système.*

Un appel est effectué vers le poste qui a demandé la mise en attente d'un message.

### Vérifiez le correspondant qui a demandé la mise en attente manuelle d'un message (MMW)

*Dialog 4223 Professional :*

### **Programm.**

**Appuyez sur cette touche (voir écran).**

Si **Programm.** n'est pas affiché, appuyez sur **Plus...** jusqu'à ce qu'il apparaisse.

### **Sélectionner**

Message 

**Appuyez sur cette touche (voir écran).**

**Appuyez sur cette touche.**

**Remarque :** *la touche de fonction est préprogrammée par votre administrateur système.*

Le numéro qui a demandé la mise en attente d'un message s'affiche.

### **Quitter**

**Appuyez sur cette touche pour terminer la procédure (voir écran).**



**Sélectionner**

*Dialog 4225 Vision :*

**Sélectionnez Program. dans le menu supérieur (voir écran).**

**Appuyez sur cette touche pour sélectionner Program. touches (voir écran).**

Message



**Appuyez sur cette touche.**

**Remarque :** *la touche de fonction est préprogrammée par votre administrateur système.*

Le numéro qui a demandé la mise en attente d'un message s'affiche.

**Quitter**

**Appuyez sur cette touche pour terminer la procédure (voir écran).**

**Annuler une mise en attente manuelle d'un message (MMW) sur votre propre poste**

**# 3 1 #**

**Composez ce code.**



**Appuyez sur cette touche.**

**Activation de MMW sur un autre poste**

En mode veille :

**\* 3 1 \***

**Composez ce code.**



**Composez le numéro de poste.**



**Appuyez sur ces touches.**

La touche message en attente s'allume sur le poste appelé.

**Annulation de MMW sur un autre poste**

**# 3 1 \***

**Composez ce code.**



**Composez le numéro de poste.**

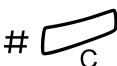

**Appuyez sur ces touches.**

## Message en attente (en option)

Si cette fonction a été attribuée et que votre téléphone est dévié vers un ordinateur d'interception, une touche de fonction (préprogrammée par votre administrateur système) clignote pour indiquer que des messages ont été mémorisés pour vous par l'ordinateur. Ces messages sont imprimés sur l'imprimante de l'ordinateur.

### Pour imprimer des messages

Message 

**Appuyez sur cette touche.**

**Remarque :** *la touche de fonction est préprogrammée par votre administrateur système.*

L'écran identifie l'ordinateur et affiche le nombre de messages mémorisés pour vous.

Si la notification de messages en attente vous dérange ou si vous souhaitez la désactiver :

**# 9 1 # \***

**Composez ce code.**  
Tonalité d'acceptation.

## Messagerie vocale (en option)

La fonction de messagerie vocale vous permet de laisser un message vocal à vos correspondants lorsque vous n'êtes pas en mesure de répondre aux appels, par exemple lorsque vous êtes à l'extérieur, en réunion, etc. Ces derniers ont alors la possibilité d'enregistrer un message dans votre boîte vocale. De retour à votre bureau, vous pouvez accéder à votre boîte vocale et écouter les messages que vous avez reçus.

Vous pouvez dévier vers votre boîte vocale tous les appels entrants, les appels restés sans réponse, ou les appels intervenant lorsque votre téléphone est occupé.

Si vous utilisez la fonction numéro personnel, il est conseillé de programmer la messagerie vocale comme dernière position de réponse pour tous les profils de recherche.

Lorsque vous accédez à votre boîte vocale, vous entendrez des instructions enregistrées expliquant comment écouter, enregistrer, stocker et supprimer des messages, et également comment modifier votre code de sécurité.

**Remarque :** *la manière de gérer votre boîte vocale dépend du type du système de messagerie vocale. Les explications suivantes décrivent le messagerie intégrée au MD110. Pour d'autres types de messagerie, veuillez-vous reporter aux instructions d'utilisation spécifiques. Contactez votre administrateur système si vous ignorez le type de système de messagerie vocale dont vous disposez.*

### **Pour activer ou désactiver votre boîte vocale**

*Pour tous les appels entrants :*

Voir « [Renvoi](#) » à la page 64 (procédure avec le code 21). Utilisez le numéro du système de messagerie vocale comme « numéro de poste de réponse ».

*Quand les appels entrants n'obtiennent pas de réponse :*

Voir « [Renvoi](#) » à la page 64 lorsqu'il n'y a pas de réponse (procédure avec le code 211).

*Quand les appels entrants reçoivent une tonalité d'occupation :*

Voir « [Renvoi](#) » à la page 64 lorsque l'appelant reçoit une tonalité d'occupation (procédure avec le code 212).

### Accéder à votre boîte vocale

À partir de votre téléphone au bureau :



**Composez le numéro d'accès au système de messagerie vocale.**

**Remarque :** si une touche de fonction est programmée pour votre boîte vocale et que le témoin correspondant est allumé ou clignotant (= un nouveau message a été reçu), vous pouvez également appuyer sur cette touche. Sur le Dialog 4225 Vision, vous pouvez également accéder au menu supérieur **Messages** et appuyer sur **Sélectionner** (voir écran).

Si vous êtes invité à entrer votre code de sécurité :



**Saisissez votre code de sécurité.**

Code lors de l'installation = votre numéro de poste.

À partir d'un autre téléphone :



**Composez le numéro d'accès au système de messagerie vocale.**

Si vous êtes invité à composer votre code de sécurité (lorsque le téléphone utilisé possède sa propre boîte vocale) :

**#**

**Appuyez sur cette touche.**



**Composez le numéro de votre boîte vocale.**

(Normalement le numéro de votre poste au bureau.)



**Saisissez votre code de sécurité (s'il vous est demandé).**

**Pour accéder à la boîte vocale d'une autre personne**



**Composez le numéro d'accès au système de messagerie vocale.**

Si vous êtes invité à composer votre code de sécurité (lorsque le téléphone utilisé possède sa propre boîte vocale) :

**#**

**Appuyez sur cette touche.**



**Composez le numéro de la boîte vocale.**

(Normalement, le numéro de poste de l'autre personne.)



**Composez le code de sécurité de la personne (s'il vous est demandé).**

### Gestion de la messagerie

Des informations enregistrées sur la ligne indiquent le nombre de messages, nouveaux et enregistrés. Si vous avez trop de messages stockés, un message vous demandera de supprimer au préalable des messages mémorisés.

Des instructions enregistrées vous demandent d'appuyer sur diverses touches afin d'écouter les messages de vos correspondants, d'enregistrer votre message d'accueil, de modifier votre mot de passe ou de quitter votre boîte vocale, etc.

Le schéma suivant présente une vue générale du système de boîte vocale et des touches à utiliser.

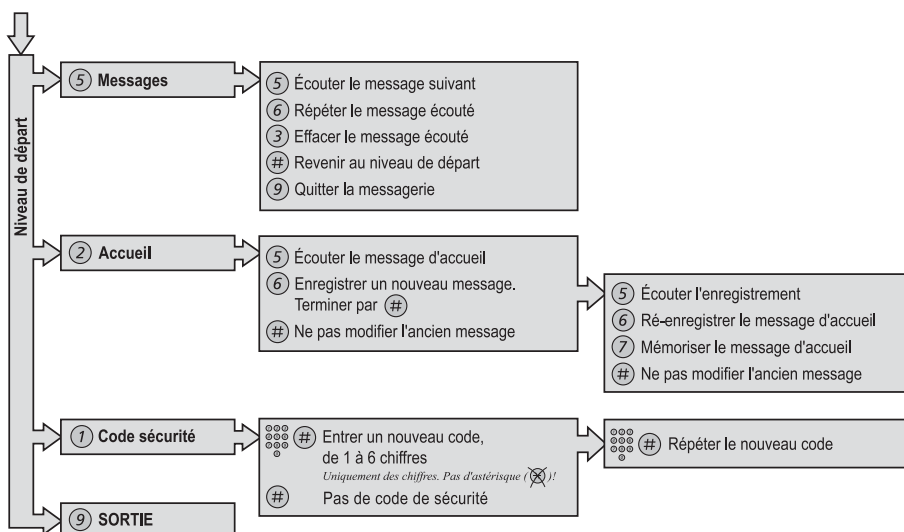

## Fonctions de groupe

### Interception d'appels de groupe

L'administrateur système peut programmer les téléphones de personnes travaillant au sein d'une même équipe afin que ces dernières forment un groupe de prise d'appel.

Dans un groupe de prise d'appel, tout membre du groupe peut répondre à un appel destiné à n'importe quel membre du groupe.

#### **PriseApGrp**

**Appuyez sur cette touche pour répondre (voir écran).**

Si **PriseApGrp** n'est pas affiché, appuyez sur **Plus...** jusqu'à ce qu'il apparaisse.

**Remarques :**

*vous pouvez également appuyer sur la touche **8**.*

*Un groupe de prise d'appel peut répondre aux appels d'un autre groupe. Toutefois, vous ne pouvez prendre les appels destinés à l'autre groupe que si aucun appel n'arrive dans votre propre groupe.*

---

### Groupe de sonnerie commune

Les appels sont signalés par une sonnerie commune.

#### **PriseApGrp**

**Appuyez sur cette touche pour répondre (voir écran).**

Si **PriseApGrp** n'est pas affiché, appuyez sur **Plus...** jusqu'à ce qu'il apparaisse.

**Remarque :** *vous pouvez également appuyer sur la touche **8**.*

## Recherche dans un groupe

Un numéro de groupe d'appel interne est un numéro de répertoire commun à un groupe de postes. Les appels destinés au groupe seront indiqués sur un poste libre de ce groupe.

Si vous quittez le groupe temporairement, votre téléphone n'est plus disponible pour les appels entrants.

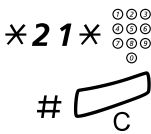

### Pour quitter le groupe temporairement

**Composez ce code et votre numéro de poste.**

**Appuyez sur ces touches.**

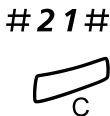

### Pour réintégrer le groupe

**Composez ce code.**

**Appuyez sur cette touche.**

Si vous y êtes autorisé, vous pouvez dévier tous les appels destinés à votre groupe vers un autre poste ou un autre groupe.

\* 2 4 \*

**Composez ce code.**



**Saisissez le numéro du groupe dont les appels seront déviés et appuyez sur cette touche.**

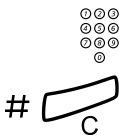

**Composez le numéro de poste de la nouvelle position de réponse.**

**Appuyez sur ces touches.**

# 2 4 \*

**Composez ce code.**

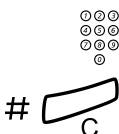

**Saisissez le numéro du groupe qui faisait l'objet d'une déviation.**

**Appuyez sur ces touches.**

## Groupe ne pas déranger

Si votre poste est défini en tant que poste maître du groupe (préprogrammé par votre administrateur système), il vous est possible d'activer la fonction « Ne pas déranger » pour tout un groupe de postes. Vous pouvez outrepasser cette fonction.

Pour l'activer :

✖ 2 5 ✖ 

**Composez ce code et le numéro de groupe.**



**Appuyez sur cette touche.**

Vous entendez une tonalité spéciale.

**Appuyez sur cette touche.**

Pour annuler :

# 2 5 ✖ 

**Composez ce code et le numéro de groupe.**

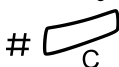

**Appuyez sur ces touches.**

Pour outrepasser :

✖ 6 0 ✖ 

**Composez ce code et le numéro de poste en question.**

#

**Appuyez sur cette touche.**

L'appel est effectué vers le poste spécifié au sein du groupe.

## Autres fonctions

### Code de compte (en option)

Cette fonction sert à affecter un appel à un numéro de compte ou à empêcher des appels illicites depuis votre téléphone. Le code de compte peut comporter de 1 à 15 chiffres.

#### Compte

**Appuyez sur cette touche (voir écran).**

Si **Compte** n'est pas affiché, appuyez sur **Plus...** jusqu'à ce qu'il apparaisse.



#### Envoi

**Entrez le code de compte et appuyez sur cette touche (voir écran).**

Tonalité d'invitation à numéroté.

**Remarque :** vous pouvez également utiliser la procédure suivante : composez **\* 6 1 \***, entrez le code de compte et appuyez sur la touche **#**.



**Composez le(s) chiffre(s) nécessaire(s) pour obtenir une ligne extérieure et le numéro externe.**

### Appel extérieur en cours

Lors de l'affectation des coûts d'un appel, il est également possible d'associer un appel en cours externe à un code de compte. Pendant l'appel :

**Ligne** 

**Appuyez sur la touche de ligne de l'appel en cours pour le mettre en attente.**

**Compte**

**Appuyez sur cette touche (voir écran).**

Si **Compte** n'est pas affiché, appuyez sur **Plus...** jusqu'à ce qu'il apparaisse.

  
**Envoi**

**Entrez le code de compte et appuyez sur cette touche (voir écran).**

Tonalité d'invitation à numéroter.

**Remarque :** vous pouvez également utiliser la procédure suivante : composez \* 6 1 \*, entrez le code de compte et appuyez sur la touche #.

**Ligne** 

**Appuyez sur la touche clignotante de ligne de l'appel mis en attente.**

---

## Décrochage automatique

Vous pouvez répondre automatiquement à un appel sans décrocher le combiné, ni appuyer sur la moindre touche de fonction. Cette fonction peut être active en permanence ou activée par une touche de fonction (préprogrammée par votre administrateur système).

### Activée en permanence

Programmez l'option sonnerie avec « Décrochage automatique avec une sonnerie », option 6 sur la touche de ligne. Voir la section « [Programmation des sonneries](#) » à la page 105.

### Activée par une touche de fonction

Réponse automatique



**Appuyez sur cette touche pour activer ou annuler.**

**Remarque :** la touche de fonction est préprogrammée par votre administrateur système.

L'appel entrant est signalé par une sonnerie. Lorsque le témoin est allumé, vous pouvez utiliser la fonction.

## Annulation générale

Il est possible d'annuler simultanément les fonctions suivantes :

- Rappels (tous les rappels sont annulés).
- Déviation/Suivez-moi interne et externe.
- Mise en attente manuelle de message/renvoi de message.
- Ne pas déranger.

### Activer

# 0 0 1 #



**Composez ce code.**

**Appuyez sur cette touche.**

## Service de nuit

Lorsque l'autocommutateur est en service de nuit, tous les appels entrants aboutissant à l'opérateur sont transférés vers un poste ou un groupe de postes sélectionné. L'autocommutateur dispose de trois modes de service de nuit :

### Service de nuit commun

Tous les appels entrants à destination de l'opérateur sont transférés vers un poste spécifique. Répondez à l'appel de la manière habituelle.

### Service de nuit individuel

Seuls certains appels entrants à destination de l'opérateur sont transférés vers un poste spécifique. Répondez à l'appel de la manière habituelle.

### Service de nuit universel

Tous les appels entrants à destination de l'opérateur sont transférés vers un dispositif de signalisation universel, tel que la sonnerie commune. Répondez à l'appel comme décrit à la section « [Groupe de sonnerie commune](#) » à la page 88.

## Ligne d'assistance (Hot line)

Cette fonction est programmée par votre administrateur système.

### Ligne d'assistance différée

Un chronomètre démarre lorsque vous décrochez le combiné de la ligne d'assistance différée ou lorsque vous appuyez sur la touche de ligne correspondante. Si vous n'appuyez sur aucun chiffre avant le dépassement du temps imparti, un appel est automatiquement généré vers un poste ou une ligne externe prédéfinie. Si vous appuyez sur un chiffre avant le temps imparti, le téléphone fonctionne comme un téléphone ordinaire.

**Remarque :** *cette fonction n'est disponible que sur les dernières versions des autocommutateurs.*

### Ligne d'assistance directe

Même fonction que celle décrite précédemment, mais sans délai. Cette ligne sert exclusivement à effectuer des appels d'assistance. À utiliser comme téléphone d'alarme, parlophone, etc.

---

## Mode d'urgence

Dans un cas d'urgence, l'opérateur peut faire passer l'autocommutateur en mode d'urgence, dans lequel seuls des postes préprogrammés ont l'autorisation d'effectuer des appels. Si votre poste ne fait pas partie de ceux-ci et que vous essayez d'effectuer un appel, vous n'entendrez pas de tonalité de numérotation.

## Numéros d'appel supplémentaires

Votre administrateur système peut vous attribuer un ou plusieurs numéros (lignes) supplémentaires sur des touches de fonction libres.

Pour répondre, effectuer des appels ou utiliser des fonctions sur ces lignes supplémentaires, suivez la même procédure que pour la ligne à triple accès, sauf instructions contraires. Cependant, après avoir décroché, vous devez appuyer sur la touche correspondant à la ligne supplémentaire.

*Exemple :*

Pour effectuer un appel sur une ligne supplémentaire :



Ligne supplémentaire



**Décrochez le combiné.**

**Appuyez sur cette touche.**

**Remarque :** la touche de fonction est préprogrammée par votre administrateur système.



**Composez le numéro de poste.**

## Numéro d'appel à représentation multiple (MDN)

Votre numéro de poste peut être programmé sur une touche dédiée sur d'autres téléphones système numériques ; sur ces téléphones, votre numéro est représenté. D'autres numéros de poste peuvent également être représentés sur votre téléphone.

**Remarque :** *cette fonction est programmée par votre administrateur système.*

### Appel entrant

Il est possible de répondre à un appel entrant (indiqué par un témoin clignotant, des informations sur le correspondant appelant et/ou une sonnerie) sur tous les téléphones sur lesquels le numéro est représenté.

### Appel sortant

Il est possible d'utiliser la touche dédiée pour appeler le numéro de poste programmé. La gestion des appels sortants dépend de la programmation du téléphone ; veuillez contacter votre administrateur système pour des informations sur ce point.

## Pistage des appels malveillants

Si vous êtes dérangé par des appels externes ennuyeux ou malveillants, vous pouvez demander une identification de numéro à votre opérateur.

Vous pouvez faire appel à la fonction de pistage pendant une conversation en cours. La ligne extérieure peut être conservée pendant une durée limitée.

### Activer

Pendant un appel :

### **SuivApMalv**

**Appuyez sur cette touche (voir écran).**

Si **SuivApMalv** n'est pas affiché, appuyez sur **Plus...** jusqu'à ce qu'il apparaisse.

*Remarque : vous pouvez également appuyer sur Pistage d'appels malveillants. (Touche de fonction est préprogrammée par votre administrateur système.)*

Le système vous informe par des tonalités différentes si la demande de pistage a été acceptée ou rejetée.

## DISA = Direct Inward System Access, Accès direct au système (en option)

Si vous êtes habilité à utiliser cette fonction et que vous travaillez à l'extérieur, vous pouvez appeler votre bureau et accéder à une ligne externe afin d'effectuer des appels professionnels. Ces appels seront imputés à votre numéro de poste au bureau ou à un numéro de compte. Vous n'aurez à régler que le coût de l'appel vers votre bureau.

Le téléphone utilisé doit être un téléphone à touches disposant d'une touche dièse (#) et d'une touche étoile (\*) ou un téléphone mobile permettant d'émettre des tonalités DTMF.

Après un appel DISA, vous devez raccrocher pour pouvoir en effectuer un autre.

Il existe différentes procédures selon le type de code d'autorisation ou lorsqu'un code de compte est utilisé.

### Avec un code d'autorisation commun



**Appelez la fonction DISA de votre bureau.**

Tonalité d'invitation à numéroté.

**\* 7 2 \***

**Composez ce code.**



**Composez le code d'autorisation et appuyez sur cette touche.**

Tonalité d'invitation à numéroté.



**Composez le numéro externe.**

### Avec un code d'autorisation individuelle



**Appelez la fonction DISA de votre bureau.**

Tonalité d'invitation à numéroté.

**\* 7 5 \***

**Composez ce code.**



**Composez le code d'autorisation et appuyez sur cette touche.**



**Composez le numéro de votre poste et appuyez sur cette touche.**

Tonalité d'invitation à numéroté.



**Composez le numéro externe.**

## Liste des appels (en option)

Cette fonction journalise tous les appels destinés à votre téléphone et tous ceux qu'il émet. Au moyen des touches de menu en bas de l'écran, vous pouvez parcourir la liste des appels, appeler ou supprimer des numéros figurant dans cette liste.

Vous pouvez choisir de parcourir la liste des appels complète ou des listes spécifiques pour les appels sans réponse, les appels sortants et les appels entrants. Lorsque de nouveaux appels sans réponse ont été enregistrés dans la liste, **n Manqués** est affiché (n = nombre d'appels manqués).

Votre téléphone doit être au repos et déverrouillé pour que vous puissiez consulter la liste des appels.

### Pour accéder à la liste des appels

*Dialog 4223 Professional :*

#### ListeAppels

**Appuyez sur cette touche (voir écran).**

#### Suivant ou Préc.

**Appuyez sur cette touche pour encadrer la liste requise (voir écran).**

#### Sélectionner

**Appuyez sur cette touche (voir écran),**

La liste souhaitée s'affiche, voir la section « [Options de la liste des appels](#) » à la page 100.

**ou utilisez directement le raccourci vers la liste des appels sans réponse,**

#### n Manqués

**appuyez sur cette touche (voir écran).**

n = nombre d'appels manqués.



*Dialog 4225 Vision :*

**Sélectionnez ListeAppels dans le menu supérieur (voir écran).**

#### Suivant ou Préc.

**Appuyez sur cette touche pour encadrer la liste requise (voir écran).**

#### Sélectionner

**Appuyez sur cette touche (voir écran),**

La liste souhaitée s'affiche, voir la section « [Options de la liste des appels](#) » à la page 100.

**ou utilisez directement le raccourci vers la liste des appels sans réponse,**

#### n Manqués

**appuyez sur cette touche (voir écran).**

n = nombre d'appels manqués.

Options de la liste des appels

- Appel** Appuyez sur cette touche pour appeler le numéro encadré (voir écran).
- Suivant ou Préc.** Appuyez sur cette touche pour encadrer un numéro de téléphone dans la liste (voir écran).
- Plus...** Appuyez sur cette touche pour afficher des options supplémentaires (voir écran).
- Supprimer** Appuyez sur cette touche pour effacer l'appel encadré (voir écran).
- Retour** Appuyez sur cette touche pour revenir aux options de la touche de menu précédente.

Exemple de liste d'appels complète :

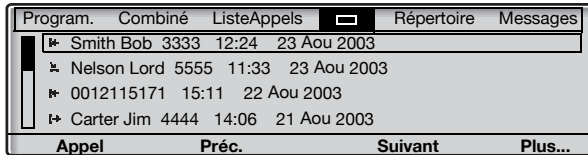
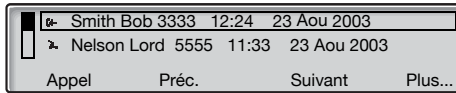

Le contenu de la liste des appels est le suivant (de gauche à droite) :

- Type de symbole d'appel. Voir explication ci-dessus.
- Nom du correspondant appelant/appelé, par ex. « J Gilmour ».
- Numéro de téléphone du correspondant appelant/appelé, par ex. « 5467 ».
- Heure de l'appel, par ex. « 10:48 ».
- Date de l'appel.
- Indicateur à barre. Indique la partie de l'ensemble de la liste affichée, et où cette partie se situe dans la liste.

Les symboles d'appel suivants sont utilisés :

- ☎** **Appel manqué.**  
Indique un appel entrant manqué mais vérifié.
- ☎+** **Appel entrant.**  
Indique un appel entrant auquel il a été répondu.
- ☎→** **Appel sortant.**  
Indique un appel sortant.

# Réglages

## Programmation des touches de fonctions

Pour vous en faciliter l'accès, les fonctions et numéros les plus utilisés peuvent être programmés sur des touches de fonction. Lorsque vous souhaitez utiliser une fonction, il vous suffit d'appuyer sur la touche correspondante. Certaines fonctions doivent être préprogrammées par votre administrateur système. Il est possible de programmer des numéros de téléphone et des codes de fonction pour une touche de fonction.

### Accéder au mode programmation

*Dialog 4223 Professional :*

**Programm.**

**Appuyez sur cette touche (voir écran).**

Si **Programm.** n'est pas affiché, appuyez sur **Plus...** jusqu'à ce qu'il apparaisse.

**Sélectionner**

**Appuyez sur cette touche (voir écran).**

**Continuez par « Programmer ou modifier une fonction ».**

*Dialog 4225 Vision :*



**Sélectionner**

**Sélectionnez Program. dans le menu supérieur (voir écran).**

**Appuyez sur cette touche pour sélectionner Program. touches (voir écran).**

**Continuez par « Programmer ou modifier une fonction ».**

## Programmer ou modifier une fonction



**Appuyez sur la touche à programmer ou à modifier.**

**Remarques :**

*si la touche est déjà programmée, la fonction ou le numéro associé s'affichera à l'écran. Si vous ne voulez pas modifier la fonction programmée, appuyez sur **Quitter** pour abandonner le menu sans sauvegarder les modifications.*

*Pour supprimer une fonction programmée, appuyez sur la touche C, puis sur **Quitter** pour abandonner le menu.*



**Entrez le numéro de téléphone ou le code de la fonction en vous référant à la liste dans la section « Fonctions et données requises ».**

**Remarques :**

*si vous entrez un mauvais numéro, appuyez sur la touche Clear pour l'effacer, puis entrez le numéro correct.*

*Vous pouvez poursuivre la programmation d'une autre touche de fonction (répétez la procédure depuis « Appuyez sur la touche à programmer »).*



**Appuyez à nouveau sur la touche de fonction sélectionnée.**

**Quitter**

**Appuyez sur cette touche pour terminer la programmation (voir écran).**

Enlevez le couvercle transparent et inscrivez le nom de la fonction ou le numéro de téléphone à côté de la touche.

**Remarques :**

*utilisez DCM (Designation Card Manager) pour concevoir et imprimer vos planches d'étiquettes. Cette application est fournie dans le CD Enterprise Telephone Toolbox et peut également être téléchargée à l'adresse suivante : <http://www.ericsson.com/enterprise/library/manuals.shtml>*

*Pour plus d'informations, veuillez contacter votre distributeur agréé Ericsson Enterprise.*

**Fonctions et données requises**

<i>Fonction</i>	<i>À affecter à la touche de fonction</i>			
Appeler au moyen d'une touche de fonction	Numéro de poste ou procédure			
	Code de fonction			
	Plus répandu	Finlande	France	Suède
Prise d'appel :				
Groupe	<b>8</b>		<b>4</b>	<b>6</b>
Individuel	<i>n° + 8</i>		<i>n° + 4</i>	<i>n° + 6</i>
Tonalité d'appel en attente	<b>5</b>	<b>6</b>	<b>6</b>	<b>4</b>
Conférence	<b>3</b>			
Intrusion sur un poste	<b>4</b>		<b>8</b>	<b>8</b>
Recomposition du dernier numéro externe	<b>xxx</b>	<b>xx0</b>		<b>xx0</b>
Mise en attente, commun	<b>8</b>		<b>4</b>	<b>6</b>
Numéro personnel (liste de n°)	<b>(1-5)</b>			

Fonctions qui ne peuvent être programmées que par l'administrateur système :

- 2ème accès libre
- Décrochage automatique\*
- Déviation\*
- Liaison d'intercom allouée
- Ligne externe
- Ligne externe individuelle
- Lignes supplémentaires (ADN)
- Liste des noms et des numéros
- Listes des profils de recherche et pré-attribution des touches de fonction pour un numéro personnel.
- Mise en attente manuelle d'un message
- Ne pas déranger\*
- Pistage des appels malveillants
- Rappel\*
- Représentation multiple

*\*Vous pouvez également programmer cette fonction.*

Lorsque c'est *vous* qui avez programmé la fonction, celle-ci *n'est pas* de type bascule. Vous disposez d'une touche pour l'activer et d'une autre touche pour la désactiver. Le voyant lumineux *n'indique pas* si la fonction est activée.

Lorsque la fonction est programmée par votre *administrateur système*, vous *obtenez* une fonction à bascule et le voyant indique si la fonction est activée.

## Programmation des sonneries

Vous pouvez programmer 6 sonneries sur votre téléphone. Les différentes sonneries peuvent être programmées sur les lignes d'accès, les lignes supplémentaires et les lignes à représentation multiple.

### Accéder au mode programmation

*Dialog 4223 Professional :*

**Programm.**

**Appuyez sur cette touche (voir écran).**

Si **Programm.** n'est pas affiché, appuyez sur **Plus...** jusqu'à ce qu'il apparaisse.

**Sélectionner**

**Appuyez sur cette touche (voir écran).**

**Continuez par « Programmer ou modifier une sonnerie ».**

*Dialog 4225 Vision :*



**Sélectionner**

**Sélectionnez Program. dans le menu supérieur (voir écran).**

**Appuyez sur cette touche pour sélectionner Program. touches (voir écran).**

**Continuez par « Programmer ou modifier une sonnerie ».**

### Programmer ou modifier une sonnerie

**Ligne 1** 

**Appuyez sur la touche de ligne correspondante.**

Un chiffre (0 à 6) s'affiche à l'écran.

**Remarque :** *si vous ne voulez pas modifier la sonnerie programmée, appuyez sur **Quitter** pour abandonner le menu sans sauvegarder les modifications.*

**(0 – 6)**

**Sélectionnez la sonnerie souhaitée dans la liste suivante.**

0 = Silence.

1 = Sonnerie périodique.

2 = Sonnerie en différé.

3 = Une seule sonnerie (signal atténué).

4 = Une seule sonnerie en différé (signal atténué).

5 = Décrochage automatique avec sonnerie contrôlée par touche de fonction.

6 = Décrochage automatique avec une sonnerie.

**Remarque :** *les options 5 et 6 ne sont pas disponibles pour les lignes à représentation multiple.*

**Ligne 1** 

**Appuyez sur cette touche.**

**Quitter**

**Appuyez sur cette touche pour terminer la programmation (voir écran).**

## Programmation du caractère de tonalité de la sonnerie

Vous avez la possibilité de programmer, sur votre téléphone, 10 caractères de tonalités différents correspondant chacun à un chiffre de 0 à 9.

**Remarque :** *si vous utiliser des mélodies pour signaler les appels entrants, elles remplaceront les caractères de tonalité. Voir la section « Mélodie de sonnerie » à la page 111.*

*Dialog 4223 Professional :*

**Programm.**

**Appuyez sur cette touche (voir écran).**

Si **Programm.** n'est pas affiché, appuyez sur **Plus...** jusqu'à ce qu'il apparaisse.

**Sélectionner**

**Appuyez sur cette touche (voir écran).**

Le caractère de la tonalité en cours s'affiche.

**( 0 – 9 )**

**Appuyez sur le chiffre correspondant.**

Le téléphone sonne suivant le caractère de tonalité choisi.

**Quitter**

**Appuyez sur cette touche pour terminer la programmation (voir écran).**

*Dialog 4225 Vision :*



**Sélectionnez Program. dans le menu supérieur (voir écran).**

**Sélectionner**

**Appuyez sur cette touche pour sélectionner Program. touches (voir écran).**

Le caractère de la tonalité en cours s'affiche.

**( 0 – 9 )**

**Appuyez sur le chiffre correspondant.**

Le téléphone sonne suivant le caractère de tonalité choisi.

**Quitter**

**Appuyez sur cette touche pour terminer la programmation (voir écran).**

## Volume du combiné et du haut-parleur

Utilisez les touches de volume pour régler le volume du combiné ou du haut-parleur en cours de communication. Réglez le volume du combiné lorsqu'il est décroché. Réglez le volume du haut-parleur lorsqu'il émet la tonalité de numérotation, ou pendant un appel en mode mains libres.



**Appuyez sur cette touche pour régler le volume.**

Le niveau de volume du combiné et du haut-parleur sont enregistrés.

Pour régler le volume pendant l'écoute de groupe :

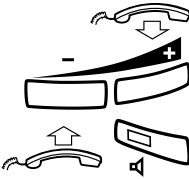

**Raccrochez le combiné.**

**Appuyez sur cette touche pour régler le volume.**

Le niveau de volume du combiné et du haut-parleur sont enregistrés.

**Décrochez et appuyez sur cette touche.**

**Amplification du volume d'écoute du casque/du combiné**

Pour les malentendants, le volume du combiné peut être amplifié.  
Pour régler le volume :

**Remarque :** *une modification du volume affecte un casque connecté à la sortie correspondante.*

*Dialog 4223 Professional :*

- |                         |   |
|-------------------------|---|
| <b>Combiné</b>          | <b>Appuyez sur cette touche (voir écran).</b><br>Si <b>Combiné</b> n'est pas affiché, appuyez sur <b>Plus...</b> jusqu'à ce qu'il apparaisse.   |
| <b>Sélectionner</b>     | <b>Appuyez sur cette touche (voir écran).</b>   |
| <b>Suivant ou Préc.</b> | <b>Appuyez sur cette touche pour encadrer Déf. niveau d'écoute (voir écran).</b>  |
| <b>Sélectionner</b>     | <b>Appuyez sur cette touche (voir écran).</b><br>Une tonalité est émise et l'écran affiche le réglage en cours. Le voyant de la touche Ligne 1 indique également ce réglage : voyant éteint=niveau normal, voyant allumé=niveau amplifié. |
| <b>Change</b>           | <b>Appuyez sur cette touche pour régler le volume (voir écran).</b><br>Le nouveau réglage s'affiche. Le voyant de la touche Ligne 1 indique également le nouveau réglage comme décrit ci-dessus.  |
| <b>Exit</b>             | <b>Appuyez sur cette touche pour terminer le réglage (voir écran).</b><br>Lorsque l'amplification a été sélectionnée, le voyant de la Ligne 1 s'éteint.   |



**Suivant ou Préc.**

**Sélectionner**

**Change**

**Exit**

*Dialog 4225 Vision :*

**Sélectionnez Combiné dans le menu supérieur (voir écran).**

**Appuyez sur cette touche pour encadrer Déf. niveau d'écoute (voir écran).**

**Appuyez sur cette touche (voir écran).**

Une tonalité est émise et l'écran affiche le réglage en cours. Le voyant de la touche Ligne 1 indique également ce réglage : voyant éteint=niveau normal, voyant allumé=niveau amplifié.

**Appuyez sur cette touche pour modifier le volume (voir écran).**

Le nouveau réglage s'affiche. Le voyant de la touche Ligne 1 indique également le nouveau réglage comme décrit ci-dessus.

**Appuyez sur cette touche pour terminer le réglage (voir écran).**

Lorsque l'amplification a été sélectionnée, le voyant de la Ligne 1 s'éteint.

---

## Volume de la sonnerie

Utilisez les touches de volume pour régler le volume du signal de sonnerie lorsque votre téléphone est en mode repos ou lorsqu'il sonne. Le niveau du volume est enregistré.



**Appuyez sur cette touche pour régler le volume.**

---

## Désactivation de la sonnerie

Vous pouvez supprimer la sonnerie pour un appel entrant.



**Appuyez sur cette touche pour supprimer la sonnerie.**

La sonnerie est coupée pour l'appel en cours et votre téléphone est automatiquement configuré en mode de sonnerie silencieuse (voir ci-dessous).

## Sonnerie silencieuse

Si vous ne voulez pas être dérangé par la sonnerie tout en conservant la possibilité de répondre à un appel entrant, vous pouvez couper la sonnerie. Un appel entrant est signalé par un voyant de touche de ligne clignotant et par les informations affichées sur l'écran.



Lorsque le téléphone est en mode repos ou lorsqu'il sonne :

### Appuyez pour couper la sonnerie.

Le voyant de la touche Mute s'allume et le symbole Sonnerie désactivé est affiché pour indiquer le mode sonnerie silencieuse. Le signal de sonnerie est automatiquement rétabli la prochaine fois que vous décrochez ou que vous appuyez sur une touche.

## Mélodie de sonnerie

Si vous voulez que votre téléphone sonne avec des mélodies personnalisées, vous pouvez programmer une mélodie pour signaler un appel entrant, une deuxième mélodie pour un appel extérieur et enfin, une troisième pour un rappel.

*Dialog 4223 Professional :*

### Combiné

#### Appuyez sur cette touche (voir écran).

Si **Combiné** n'est pas affiché, appuyez sur **Plus...** jusqu'à ce qu'il apparaisse.

### Sélectionner

#### Appuyez sur cette touche (voir écran).

### Suivant ou Préc.

#### Appuyez sur cette touche pour encadrer **Program. mélodie** (voir écran).

### Sélectionner

#### Appuyez sur cette touche (voir écran).

Continuez par la section **Mode mélodie**.

*Dialog 4225 Vision :*



### Suivant ou Préc.

#### Sélectionnez **Combiné** dans le menu supérieur (voir écran).

#### Appuyez sur cette touche pour encadrer **Program. mélodie** (voir écran).

### Sélectionner

#### Appuyez sur cette touche (voir écran).

Continuez par la section **Mode mélodie**.

### Mode mélodie

Lorsqu'une mélodie est enregistrée et activée pour les appels internes (Ligne 1), pour les appels externes (Ligne 2) ou pour les rappels (Concertation), l'écran affiche **Melody Mode** et le témoin de la touche correspondante est allumé.

En mode mélodie, il vous est possible de :

- programmer de nouvelles mélodies
- modifier ou effacer des mélodies enregistrées
- activer ou désactiver les mélodies enregistrées

### **Exit**

**Appuyez sur cette touche pour quitter le mode mélodie (voir écran).**

*Remarque : à défaut d'appuyer sur n'importe quelle touche dans les 30 secondes, le mode mélodie est automatiquement désactivé.*

### Programmer une nouvelle mélodie, modifier ou supprimer une mélodie

### **Program**

**Appuyez sur cette touche (voir écran).**

L'écran affiche **Program Melody**. Le témoin de la touche de fonction supérieure (pour le Dialog 4225, de la touche de fonction supérieure de gauche) s'allume également pour indiquer le mode Programmation.

**Appuyez sur la touche de ligne correspondant au type d'appel :**

Si une mélodie est associée à la touche, elle est jouée et l'écran affiche les 19 dernières notes ou signes de la partition.

**Ligne 1** 

**Appuyez sur cette touche pour les appels internes,**

**ou**

**Ligne 2** 

**appuyez sur cette touche pour les appels externes,**

**ou**

**Concertation** 

**Appuyez sur cette touche pour les rappels.**

Pour modifier la mélodie en cours :

< ou >



**Appuyez sur cette touche pour amener le curseur à droite de l'emplacement à modifier (voir écran).**

**Appuyez sur cette touche pour supprimer la note située à gauche du curseur.**

Maintenez cette touche enfoncée pour supprimer toutes les notes.

Pour saisir une nouvelle mélodie ou des notes, voir la section « [Pour entrer des notes](#) » à la page 115.

Pour enregistrer la mélodie en cours :

**Ligne** 

**Appuyez sur la touche de ligne clignotante (Ligne 1, Ligne 2 ou Concertation).**

Si vous ne souhaitez pas continuer la programmation ou la suppression d'une mélodie pour une autre ligne :

**Back**

**Appuyez sur cette touche pour revenir au menu précédent (voir écran).**

**Remarques :**

*la mélodie n'est pas encore activée, voir la section « [Activer ou désactiver les mélodies enregistrées](#) » à la page 114.*

*Si vous n'appuyez sur aucune touche pendant 30 secondes, toutes les notes ou les modifications entrées seront automatiquement enregistrées et le téléphone revient en mode repos.*

Pour effacer la mélodie en cours :



**Maintenez cette touche enfoncée jusqu'à ce que plus aucune note ne soit affichée.**

**Ligne** 

**Appuyez sur la touche de ligne clignotante (Ligne 1, Ligne 2 ou Concertation).**

Si vous ne souhaitez pas continuer la programmation ou la suppression d'une mélodie pour une autre ligne :

**Back** Appuyez sur cette touche pour revenir au menu précédent (voir écran).

**Remarque :** si vous n'appuyez sur aucune touche pendant 30 secondes, la modification sera automatiquement enregistrée et le téléphone revient en mode repos.

### Activer ou désactiver les mélodies enregistrées

Pour qu'une mélodie mémorisée soit jouée lorsque vous recevez un appel entrant, vous devez l'activer en mode mélodie.

Pour activer (en mode mélodie) :

Ligne 

**Appuyez sur la touche de ligne associée au type d'appel (Ligne 1, Ligne 2 ou Concertation).**

Le témoin correspondant s'allume.

Touche Ligne 1 = appels internes

Touche Ligne 2 = appels externes

Touche Concertation = rappels

**Remarque :** pour revenir au signal de sonnerie habituel en conservant la mélodie enregistrée, appuyez à nouveau sur la touche de ligne associée au type d'appel. Lorsque le témoin lumineux est éteint, la mélodie enregistrée est désactivée.

**Exit** Appuyez sur cette touche pour quitter le mode mélodie (voir écran).

1c 2d 3e  
 4f 5g 6a  
 7b 8+c 9+d

### Pour entrer des notes

En mode mélodie, le clavier permet d'entrer des notes, des pauses, etc. Vous pouvez programmer au maximum 40 notes pour les appels entrants, et 20 pour les rappels.

Les touches s'emploient de la manière suivante :

#### Appuyez pour insérer des notes (1-9).

**Remarque :** une pression brève produit une note brève, et une pression longue, une note longue (indiquée par une lettre majuscule), +c et +d spécifie l'octave supérieure.

#### \* Appuyez sur cette touche pour insérer une courte pause (p).

Maintenez cette touche enfoncée pour obtenir une pause plus longue. Répétez cette action pour obtenir une pause encore plus longue (pp...p).

#### 0 Appuyez sur cette touche pour augmenter la note insérée d'une octave.

Un signe + s'affiche à côté de la note pour indiquer l'octave supérieure.

Exemple : appuyez sur 30 pour le mi aigu.

#### # Appuyez sur cette touche pour augmenter ou diminuer la note insérée.

Appuyez une fois pour dièse, deux fois pour bémol et trois fois pour bécarré.

< ou >



#### Appuyez sur cette touche pour déplacer respectivement le curseur vers la gauche ou vers la droite (voir écran).

#### Appuyez pour écouter les notes entrées.

#### Appuyez sur cette touche pour supprimer la note située à gauche du curseur.

Maintenez cette touche enfoncée pour supprimer toutes les notes.

Exemple de mélodie :

Thème de James Bond programmé pour les appels internes :

C d d D D pp C C C C #d #d #D #D pp D D D ##A G pppp G F G  
 (Do ré ré Do Do pp Do Do Do Do ré# ré# Ré# Ré# pp Ré Ré Ré  
 Lab Sol pppp Sol Fa Sol)

#### Entrez les notes.

Chiffre en gris = Appui prolongé.

**Remarque :** il faut appuyer sur la touche # (pour dièse ou bémol) après la note, mais l'altération est affichée avant la note.

1 2 2 2 2 \* \* 1 1 1  
 1 2 # 2 # 2 # 2 #  
 \* \* 2 2 2 6 # # 5  
 \* \* \* \* 5 4 5

Lorsque les 19 premières positions ont été entrées, l'écran a l'aspect suivant (seules les 19 dernières positions peuvent être affichées) :

Program Intern		
CddDDppCCCC#d#d#D#D<		
<	>	Retour

<b>Program Intern</b>		
<b>CddDDppCCCC#d#d#D#D&lt;</b>		
<	>	<b>Retour</b>

Lorsque toutes les notes ont été entrées, l'écran a l'aspect suivant (seules les 19 dernières positions peuvent être affichées) :

Program Intern		
#D#DppDDDbAGppppGFG<		
<	>	Retour

<b>Program Intern</b>		
<b>#D#DppDDDbAGppppGFG&lt;</b>		
<	>	<b>Retour</b>

**Remarque :** la bémol (**##A**) est affiché sous la forme *bA*, c'est-à-dire que *b* sert à la fois à désigner la note si et l'altération bémol.

## Contraste

Vous pouvez régler le contraste de l'écran.

*Dialog 4223 Professional :*

### Combiné

**Appuyez sur cette touche (voir écran).**

Si **Combiné** n'est pas affiché, appuyez sur **Plus...** jusqu'à ce qu'il apparaisse.

### Sélectionner

**Appuyez sur cette touche (voir écran).**

### Suivant ou Préc.

**Appuyez sur cette touche pour encadrer Contraste (voir écran).**

### Sélectionner

**Appuyez sur cette touche (voir écran).**

- ou +

**Appuyez plusieurs fois sur cette touche pour respectivement diminuer ou augmenter le contraste (voir écran).**

### Save&Exit

**Appuyez sur cette touche pour sauvegarder le réglage et quitter le menu (voir écran).**

*Remarque : pour quitter le menu sans enregistrer les modifications, appuyez sur **Save&Exit** avant d'appuyer sur une des touches de réglage.*

*Dialog 4225 Vision :*



**Sélectionnez Combiné dans le menu supérieur (voir écran).**

### Suivant ou Préc.

**Appuyez sur cette touche pour encadrer Contraste (voir écran).**

### Sélectionner

**Appuyez sur cette touche (voir écran).**

- ou +

**Appuyez plusieurs fois sur cette touche pour respectivement diminuer ou augmenter le contraste (voir écran).**

### Save&Exit

**Appuyez sur cette touche pour sauvegarder le réglage et quitter le menu (voir écran).**

*Remarque : pour quitter le menu sans enregistrer les modifications, appuyez sur **Save&Exit** avant d'appuyer sur une des touches de réglage.*

# Accessoires

## Module de touches

Votre téléphone peut être équipé de 1 à 4 modules de touches additionnels (type DBY 419 01). Chaque module offre 17 touches supplémentaires pour mémoriser les numéros de téléphone et les fonctions les plus fréquemment utilisées et pour superviser les postes. Pour installer le module de touches en option, voir la section « [Installation](#) » à la page 125.

Utilisez DCM (Designation Card Manager) pour concevoir et imprimer vos planches d'étiquettes. Cette application est fournie dans le CD Enterprise Telephone Toolbox et peut également être téléchargée à l'adresse suivante :

<http://www.ericsson.com/enterprise/library/manuals.shtml>

Pour plus d'informations, veuillez contacter votre distributeur agréé Ericsson Enterprise.

## Casque (en option)

Pour installer le casque, voir la section « [Installation](#) » à la page 125.

Les fonctions de casque suivantes sont disponibles.

### Répondre à un appel



**Appuyez sur cette touche pour répondre.**

Le témoin de la touche casque s'allume.

**Remarque :** lorsque le téléphone est configuré avec casque prédéfini, vous pouvez également appuyer sur la touche de ligne clignotante pour répondre à l'appel. Voir la section « [Casque prédéfini](#) » à la page 120.



**Appuyez sur cette touche pour couper la communication avec le correspondant connecté par le casque.**

### Effectuer des appels

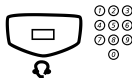

**Appuyez sur cette touche et composez le numéro de poste en question.**

Le témoin de la touche casque s'allume.

**Remarque :** lorsque le téléphone est configuré avec casque prédéfini, vous pouvez également composer le numéro directement sans appuyer sur la touche casque, ou appuyer sur une touche de ligne à la place de la touche casque. Voir la section « [Casque prédéfini](#) » à la page 120.



**Appuyez sur cette touche pour mettre fin à la communication.**

### Du mode casque au mode combiné



**Décrochez le combiné.**

### Du mode combine au mode casque

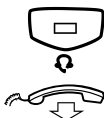

**Appuyez sur cette touche.**

Le témoin de la touche casque s'allume.

**Raccrochez le combiné.**



### Casque avec écoute de groupe (par le haut-parleur)

**Appuyez sur cette touche pour basculer entre casque avec et casque sans haut-parleur.**

Lorsque le témoin de la touche haut-parleur est allumé, l'écoute de groupe est activée.



### Du mode casque au mode mains libres

**Appuyez sur cette touche.**

Le témoin de la touche haut-parleur s'allume.



**Appuyez sur cette touche.**

### Du mode mains libres au mode casque



**Appuyez sur cette touche.**

Le témoin de la touche casque s'allume.

### Casque prédéfini

Par défaut, le téléphone est configuré en mode *Haut-parleur prédéfini*, de façon à ce que les appels aboutissent au haut-parleur lorsque vous répondez à des appels ou en effectuez en appuyant sur une touche de ligne. L'appel est aussi automatiquement connecté au haut-parleur lorsque vous composez le numéro sans décrocher le combiné.

Lorsque vous utilisez un combiné pour votre téléphone, vous pouvez modifier ce réglage en mode *Casque prédéfini*, afin que les appels aboutissent au casque. En configuration Casque prédéfinie, vous pouvez effectuer des appels au casque en appuyant directement sur des touches numériques (numérotation directe). Vous pouvez également répondre aux appels via le casque en appuyant sur une touche de ligne.

#### **Remarques :**

*quel que soit le réglage prédéfini, l'appel est systématiquement connecté au combiné lorsque vous le décrochez.*

*Le mode mains libres et la fonction haut-parleur fonctionnent comme d'habitude ; lorsque vous appuyez sur la touche Haut-parleur, l'appel est temporairement connecté au haut-parleur.*

*L'activation et la désactivation de la configuration casque prédéfinie ne peut être effectuée que lorsque le téléphone est au repos.*



Pour activer Casque prédéfini :

**Maintenez cette touche enfoncée pendant au moins 4 secondes.**

Un bref signal sonore de confirmation est émis et le symbole Casque prédéfini s'affiche.

**Remarque :** *vous pouvez également activer Casque prédéfini via le menu **Combiné**.*



Pour annuler Casque prédéfini :

**Maintenez cette touche enfoncée pendant au moins 4 secondes.**

Un bref signal sonore de confirmation est émis et le symbole icône Casque prédéfini s'éteint.

**Remarque :** *vous pouvez également désactiver Casque prédéfini via le menu **Combiné**.*

### Volume du casque

Pendant un appel, utilisez les touches de réglage du volume pour modifier le volume du casque.



**Appuyez sur cette touche pour régler le volume.**

Le volume défini pour le casque est enregistré.

Pour régler le volume du haut-parleur du téléphone pendant l'écoute de groupe :

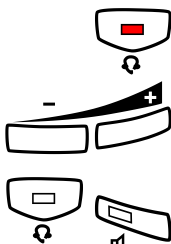

**Appuyez sur cette touche.**

**Appuyez sur cette touche pour régler le volume.**

Le volume défini pour le haut-parleur est enregistré.

**Appuyez sur cette touche.**

Pour les malentendants, le volume du casque peut être amplifié ; utilisez pour cela la procédure décrite à la section « [Volume du combiné et du haut-parleur](#) » à la page 108.

## Combiné supplémentaire (en option)

Le combiné supplémentaire s'utilise en parallèle avec le combiné ordinaire, ce qui permet à une autre personne d'écouter la communication. Le combiné supplémentaire se connecte à la sortie casque située sous le téléphone, voir la section « [Installation](#) » à la page 125.

Il est possible d'intervertir la personne qui parle et celle qui écoute.



**Appuyez sur cette touche pour intervertir la personne qui parle et celle qui écoute.**

**Remarque pendant la conversation :** *pour conserver la qualité de la parole, seule une des deux personnes doit parler.*

---

## Tiroir coulissant (en option)

Le tiroir coulissant s'installe sous le téléphone et permet de disposer d'une liste personnelle de numéros de téléphone. Pour installer le tiroir coulissant, voir la section « [Installation](#) » à la page 125.

Utilisez DCM (Designation Card Manager) pour concevoir et imprimer vos planches d'étiquettes. Cette application est fournie dans le CD Enterprise Telephone Toolbox et peut également être téléchargée à l'adresse suivante :

<http://www.ericsson.com/enterprise/library/manuals.shtml>



Pour plus d'informations, veuillez contacter votre distributeur agréé Ericsson Enterprise.

## Unité optionnelle

L'unité DBY 420 01/1 est un accessoire en option que vous pouvez fixer sous votre téléphone. Elle sert à connecter un sonnerie supplémentaire à l'extérieur de votre bureau ou un voyant d'occupation à votre porte.

### Pour vérifier ou configurer l'unité optionnelle pour une sonnerie supplémentaire ou un signal d'occupation

Dialog 4223 Professional :

- Combiné**      **Appuyez sur cette touche (voir écran).**  
Si **Combiné** n'est pas affiché, appuyez sur **Plus...** jusqu'à ce qu'il apparaisse.
- Sélectionner**      **Appuyez sur cette touche (voir écran).**
- Suivant ou Préc.**      **Appuyez sur cette touche pour encadrer Param module addit. (voir écran).**
- Sélectionner**      **Appuyez sur cette touche (voir écran).**  
Le voyant de la touche Ligne 2 indique le réglage de l'unité optionnelle : éteint=sonnerie supplémentaire, allumé=voyant d'occupation, clignotant=sonnerie supplémentaire & voyant d'occupation.
- Ligne 2**       **Appuyez sur cette touche pour passer au signal d'occupation,**  
**ou**
- Ligne 2**       **appuyez sur cette touche pour passer à sonnerie supplémentaire & signal d'occupation,**  
**ou**
- Ligne 2**       **appuyez sur cette touche pour passer à la sonnerie supplémentaire.**
- Exit**      **Appuyez sur cette touche pour sauvegarder le réglage et quitter (voir écran).**

**Remarque :** si vous n'appuyez pas sur la touche **Exit**, le téléphone repasse automatiquement en veille environ 30 secondes après la dernière action sur une touche.



**Suivant ou Préc.**

**Sélectionner**



**Ligne 2**



**Ligne 2**



**Ligne 2**

**Exit**

*Dialog 4225 Vision :*

**Sélectionnez Combiné dans le menu supérieur (voir écran).**

**Appuyez sur cette touche pour encadrer Param module addit. (voir écran).**

**Appuyez sur cette touche (voir écran).**

Le voyant de la touche Ligne 2 indique le réglage de l'unité optionnelle : Eteint = Sonnerie supplémentaire, Allumé = Voyant d'occupation. clignotant=sonnerie supplémentaire & voyant d'occupation.

**Appuyez sur cette touche pour passer au signal d'occupation,**  
**ou**

**appuyez sur cette touche pour passer à sonnerie supplémentaire & signal d'occupation,**

**ou**

**appuyez sur cette touche pour passer à la sonnerie supplémentaire.**

**Appuyez sur cette touche pour sauvegarder le réglage et quitter (voir écran).**

**Remarque :** *si vous n'appuyez pas sur la touche **Exit**, le téléphone repasse automatiquement en veille environ 30 secondes après la dernière action sur une touche.*

# Installation

## Installation des câbles

Câble du combiné à gauche

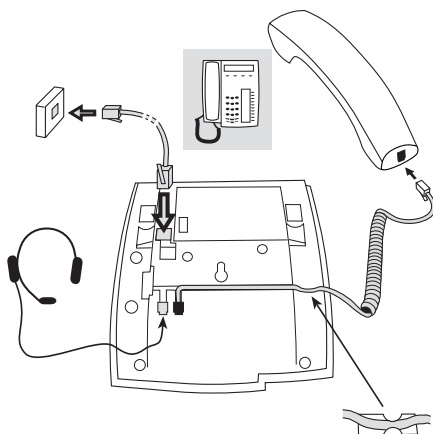

Câble du combiné à droite

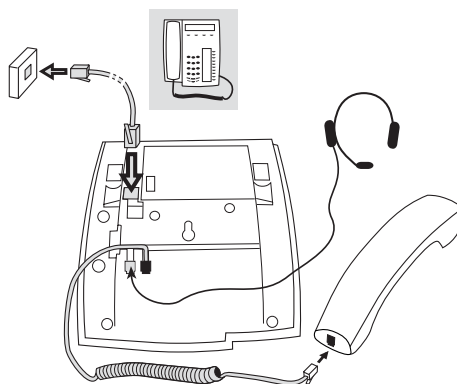

Insérez le câble du combiné dans l'encoche située sous le téléphone. Le câble destiné à l'autocommutateur doit être connecté sur la prise « LINE » et celui du combiné dans la prise « HANDSET ».

### **Changer les câbles**

Pour démonter un câble, débloquez le dispositif de blocage à l'aide d'un tournevis.

## Installation du support et adaptation du téléphone

Position haute

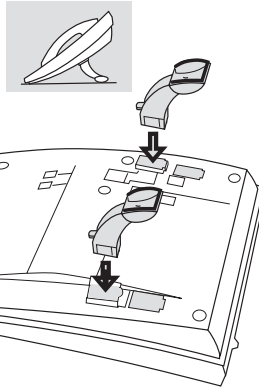

Position basse

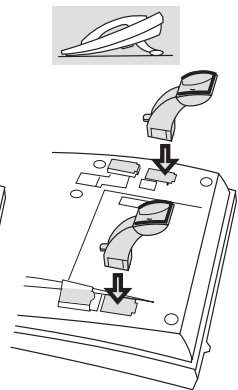

Appuyez pour fixer le support

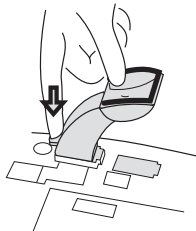

Libérez pour démonter le support

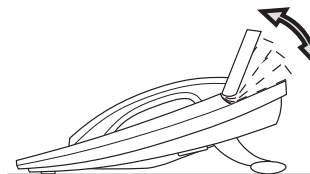
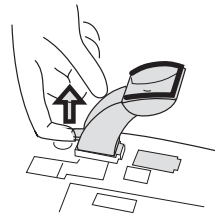

Écran inclinable

Angle d'inclinaison réglable

## Installation d'une planche d'étiquettes

Utilisez DCM (Designation Card Manager) pour concevoir et imprimer vos planches d'étiquettes. Cette application est fournie dans le CD Enterprise Telephone Toolbox et peut également être téléchargée à l'adresse suivante :

<http://www.ericsson.com/enterprise/library/manuals.shtml>

Pour plus d'informations, veuillez contacter votre distributeur agréé Ericsson Enterprise.

*Dialog 4223 Professional :*



*Dialog 4225 Vision :*

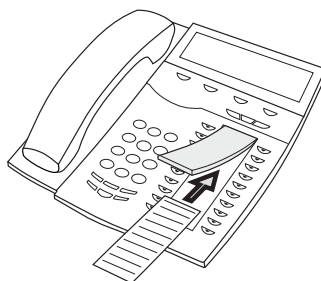

## Installation des modules de touche

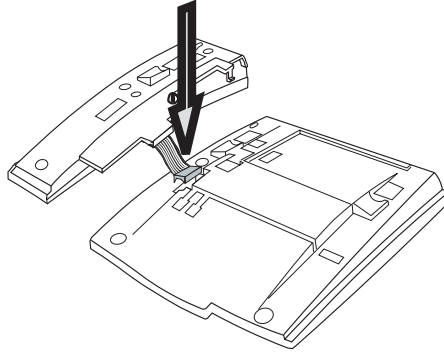

- 1** Fixez le connecteur dans le fond du trou avec le doigt ou en utilisant un outil époiné. Assurez-vous que le connecteur est bien engagé avant d'appuyer vers le bas.

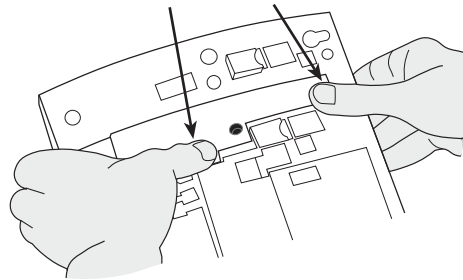
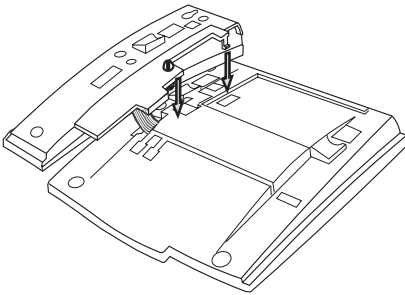

- 2** Appuyez aux emplacements indiqués par les flèches, jusqu'à ce vous entendiez un déclic.
- 3** Installez les supports comme indiqué sur l'illustration de la section « Positionnement du support ».

**Remarque :** tous les modules de touches doivent être du type DBY 419 01.

### Positionnement du support (de 1 à 4 modules de touche)

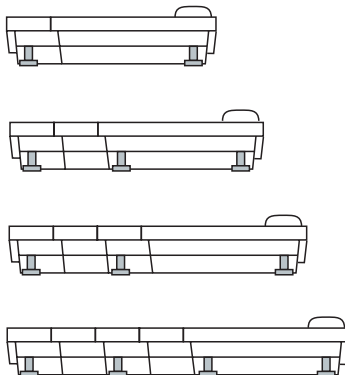

### Installation d'une planche d'étiquettes

Utilisez DCM (Designation Card Manager) pour concevoir et imprimer vos planches d'étiquettes. Cette application est fournie dans le CD Enterprise Telephone Toolbox et peut également être téléchargée à l'adresse suivante :

<http://www.ericsson.com/enterprise/library/manuals.shtml>

Pour plus d'informations, veuillez contacter votre distributeur agréé Ericsson Enterprise.

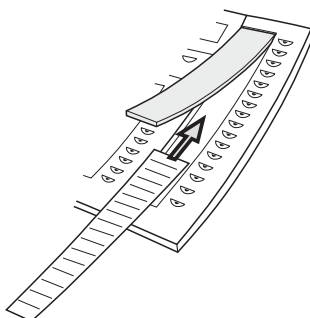

## Installation du tiroir coulissant (en option)

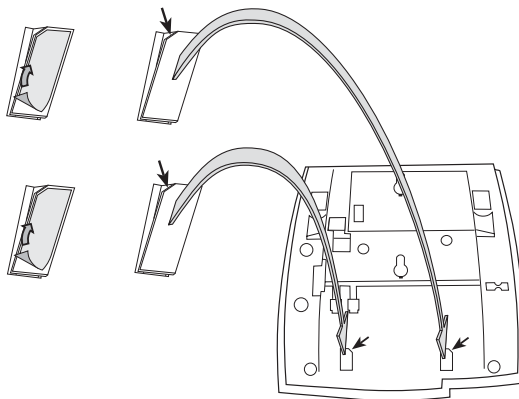

- 1 Enlevez le film protecteur des rails de guidage.**
- 2 Fixez les rails de guidage à la base du téléphone, en observant l'orientation du coin « coupé ».**

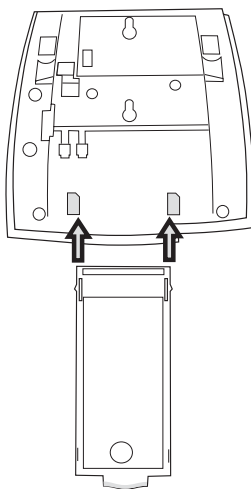

- 3 Insérez le tiroir coulissant.**

## Montage mural

Le téléphone peut être fixé au mur en utilisant un support spécial. Cette possibilité s'avère utile, par exemple dans les salles de conférences ou les lieux publics.

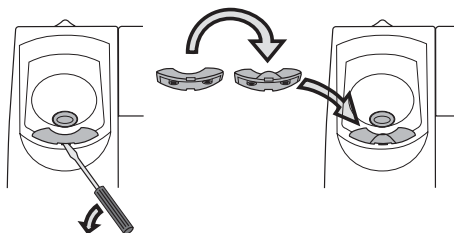

- 1 À l'aide d'un tournevis, enlevez le crochet de fixation du combiné.
- 2 Retournez ce crochet et insérez-le.

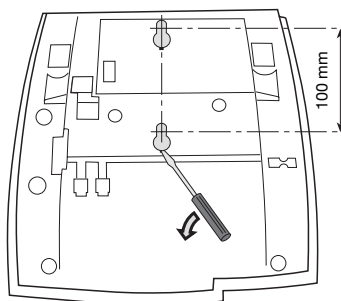

- 3 À l'aide d'un tournevis, enlevez les deux couvercles en plastique.
- 4 Percez des trous dans le mur en fonction des mesures indiquées.

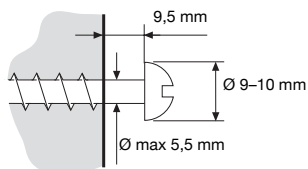

- 5 Montez les vis comme indiqué et fixez ensuite le téléphone.

## Protection du téléphone

N'exposez pas votre téléphone au rayonnement du soleil pendant de longues périodes. Protégez-le des températures ou d'une humidité excessives.

---

## Nettoyage

Nettoyez exclusivement votre téléphone avec un chiffon doux humecté d'eau. L'emploi de savon ou d'autres détergents risque de le décolorer ou de l'endommager.

## En cas de pannes

Si votre téléphone ne fonctionne pas, vous pouvez initier un auto-test pour vérifier si le défaut provient du téléphone ou du système. Vous pouvez également contrôler la version du logiciel microprogrammé de votre téléphone.

### Pour initier un autotest

*Dialog 4223 Professional :*

#### **Combiné**

**Appuyez sur cette touche (voir écran).**

Si **Combiné** n'est pas affiché, appuyez sur **Plus...** jusqu'à ce qu'il apparaisse.

#### **Sélectionner**

**Appuyez sur cette touche (voir écran).**

#### **Suivant ou Préc.**

**Appuyez sur cette touche pour encadrer Mode test local (voir écran).**

#### **Sélectionner**

**Appuyez sur cette touche (voir écran).**

L'écran affiche la version du logiciel microprogrammé et **Selftest OK** pendant quelques secondes. En cas de problème, un message de défaut s'affiche. Communiquez ce message à votre administrateur système.

Tous les voyants du téléphone et des modules de touches supplémentaires connectés doivent être allumés pendant l'autotest pour indiquer que chaque voyant est OK.

Après quelques secondes, l'écran est contrôlé (il est complètement sombre). L'écran est OK lorsqu'il ne comporte aucun point ou ligne lumineuse. La présence du cadre lumineux autour de l'écran est normale.

#### **Exit**

**Appuyez sur la touche de menu la plus à gauche pour quitter (voir écran).**

(Si le libellé n'est pas visible lorsque l'écran est noir, la fonction Quitter est toujours associée à cette touche de menu.)

**Remarque :** *si vous n'appuyez pas sur la touche **Exit**, l'autotest se termine automatiquement après 30 secondes.*



**Suivant ou Préc.**

**Sélectionner**

*Dialog 4225 Vision :*

**Sélectionnez Combiné dans le menu supérieur (voir écran).**

**Appuyez sur cette touche pour encadrer Mode test local (voir écran).**

**Appuyez sur cette touche (voir écran).**

L'écran affiche la version du logiciel microprogrammé et **Selftest OK** pendant quelques secondes. En cas de problème, un message de défaut s'affiche. Communiquez ce message à votre administrateur système.

Tous les voyants du téléphone et des modules de touches supplémentaires connectés doivent être allumés pendant l'autotest pour indiquer que chaque voyant est OK.

Après quelques secondes, l'écran est contrôlé (il est complètement sombre). L'écran est OK lorsqu'il ne comporte aucun point ou ligne lumineuse. La présence du cadre lumineux autour de l'écran est normale.

**Exit**

**Appuyez sur la touche de menu la plus à gauche pour quitter (voir écran).**

(Si le libellé n'est pas visible lorsque l'écran est noir, la fonction Quitter est toujours associée à cette touche de menu.)

**Remarque :** *si vous n'appuyez pas sur la touche **Exit**, l'autotest se termine automatiquement après 30 secondes.*

**Pour vérifier la version du logiciel microprogrammé**

Lorsque votre administrateur système vous demande la version du logiciel microprogrammé de votre téléphone :

*Dialog 4223 Professional :*

**Combiné**

**Appuyez sur cette touche (voir écran).**

Si **Combiné** n'est pas affiché, appuyez sur **Plus...** jusqu'à ce qu'il apparaisse.

**Sélectionner**

**Appuyez sur cette touche (voir écran).**

**Suivant ou Préc.**

**Appuyez sur cette touche pour encadrer Version Firmware (voir écran).**

**Sélectionner**

**Appuyez sur cette touche (voir écran).**

La version du logiciel microprogrammé s'affiche.

**Exit**

**Appuyez sur cette touche pour quitter (voir écran).**

*Remarque : si vous n'appuyez pas sur la touche **Exit**, le contrôle se termine automatiquement après 30 secondes.*

*Dialog 4225 Vision :*



**Suivant ou Préc.**

**Sélectionnez Combiné dans le menu supérieur (voir écran).**

**appuyez sur cette touche pour encadrer Version Firmware (voir écran).**

**Sélectionner**

**Appuyez sur cette touche (voir écran).**

La version du logiciel microprogrammé s'affiche.

**Exit**

**Appuyez sur cette touche pour quitter (voir écran).**

*Remarque : si vous n'appuyez pas sur la touche **Exit**, le contrôle se termine automatiquement après 30 secondes.*

# Glossaire

<b><i>État de l'appel</i></b>	Les différents états de votre téléphone : appel en cours, sonnerie, appel dévié, etc.
<b><i>Exchange</i></b>	Autocommutateur. Votre système de commutation téléphonique.
<b><i>Ligne à triple accès</i></b>	Nom collectif désignant les lignes Ligne 1, Ligne 2 et Concertation. Les lignes Ligne 1 et Ligne 2 constituent votre numéro de poste et sont disponibles à la fois pour les appels entrants et les appels sortants. La ligne Concertation ne peut être utilisée que pour des appels sortants.
<b><i>Lignes supplémentaires (ADN)</i></b>	Vous pouvez ajouter un ou plusieurs numéros de poste sur votre téléphone en les programmant sur des touches de fonction disponibles.
<b><i>Mode repos</i></b>	L'état de votre téléphone lorsque aucune fonction n'est active : pas d'appel, de sonnerie, de déviation, etc.
<b><i>Numéro abrégé</i></b>	Numéro abrégé ou court utilisé pour faciliter la composition d'un numéro fréquemment utilisé.
<b><i>Supervision</i></b>	Votre numéro de poste peut être représenté par une touche de fonction sur d'autres postes téléphoniques (deux ou plus).

# Index

## !

2e accès libre 32

## A

Accessoires 118

- casque 119
- combiné supplémentaire 122
- module de touches 118
- tiroir coulissant 122
- unité optionnelle 123

Annulation générale 93

Appel au moyen de l'annuaire 46

Appel en attente 43

Appel entrant 30

- à partir d'un autre poste 31
- mains libres 30
- ne pas déranger (NPD) 33
- répondre à un second appel 32
- sonnerie en parallèle 34
- sur Ligne1 30
- sur toute autre ligne 30

Appel sortant 36

- appel externe 36
- appels internes 36
- autorisation 50
- intrusion 43
- ligne externe individuelle 38
- mains libres 37
- mémoriser un numéro externe 40
- numérotation abrégée 45
- outrepasser 44
- rappel automatique 41
- réception d'une tonalité d'occupation 41
- recomposition d'appels à partir de la liste des appels 38
- recomposition du dernier numéro externe 40
- restriction de la présentation du numéro 37
- tonalité d'appel en attente 43

Appeler au moyen d'une touche de fonction 46

Autorisation 50

Autres fonctions 91

## B

Bienvenue 5

Boîte vocale 87

## C

Casque 119

Chronomètre de durée d'appel (minuteur) 62

Code d'autorisation, commun 50

Code d'autorisation, individuel 51

Code de compte 91

Combiné supplémentaire 122

Composition pendant un appel connecté 60

Concertation 55

Conférence 57

Confidentialité des données 50

Consignes de sécurité 7

## D

Déclaration de conformité 6, 10

Décrochage automatique 92

Dépannage 133

Désactivation de la sonnerie 110

Description 8

Dialog 4223 Professional 8

Dialog 4225 Vision 11

informations à l'écran 16

informations sur le mode D4 10

langue d'affichage 28

témoins lumineux 14

tonalités et signaux 15

touches de menu 24

Déviation d'appels 64

numéro personnel 71

renvoi 64

renvoi externe 70  
renvoi interne 68  
DISA = Accès direct au système 98  
Droits d'auteur 6

## E

Écoute de groupe (par le haut-parleur) 54  
Effectuer des appels 36  
Envoi du code d'identification de l'appelant lors du transfert 60

## F

Fonctions de groupe 88  
Fonctions et données requises 103  
Formulaire de configuration des profils de recherche 77

## G

Garantie 6  
Glossaire 136  
Groupe d'appel 89  
Groupe de sonnerie commune 88  
Groupe ne pas déranger 90

## I

Informations à l'écran 16  
Informations de taxation 61  
Informations importantes pour l'utilisateur 7  
Informations sur le mode D4 10  
Installation 125  
Interception d'appels de groupe 88  
Intrusion 43

## L

Langue 28  
Libre accès (free seating) 29  
Ligne d'assistance (Hot line) 94  
Ligne externe individuelle 38  
Liste des appels 99

## M

Mains libres 55  
Mélodie de sonnerie 111  
Mémoriser un numéro externe 40  
Message en attente 83  
Messagerie vocale 84  
Messages 81  
    message en attente 83  
    messagerie vocale 84

    mise en attente manuelle d'un message (MMW) 81

Messages internes 81  
Minuteur 62  
Mise au rebut de l'appareil 7  
Mise en attente 58  
Mise en attente d'un appel 58  
Mise en attente manuelle d'un message (MMW) 81  
Module de touches 118

## N

Ne pas déranger (NPD) 33  
Numéro d'appel à représentation multiple (MDN) 96  
Numéro personnel 71  
Numéros abrégés 45  
Numéros abrégés communs 45  
Numéros abrégés individuels 45  
Numéros d'appel supplémentaires 95  
Numérotation abrégée 45

## O

Outrepasser 44

## P

Paramètres  
    fonctions et données requises 103  
    mélodie de sonnerie 111  
    programmation des touches de fonctions 101  
    sonnerie silencieuse 111  
Pendant un appel 54  
    composition pendant un appel connecté 60  
    concertation 55  
    conférence 57  
    du mode haut-parleur au mode mains libres 54  
    du mode mains libre au mode haut-parleur 54  
    écoute de groupe (par le haut-parleur) 54  
    envoi du code d'identification de l'appelant 60  
    mains libres 55  
    micro en ou hors fonction 55  
    mise en attente 58  
    transfert 56  
Pistage des appels malveillants 97  
Programmation des sonneries 105

Programmation des touches de fonctions 101  
Programmation du caractère de tonalité de la sonnerie 107

## **R**

Rappel automatique 41  
Réception d'une tonalité d'occupation 41  
Recomposition d'appels à partir de la liste des appels 38  
Recomposition d'un numéro 40  
Recomposition du dernier numéro externe 40  
Réglages 101  
    désactivation de la sonnerie 110  
    programmation des sonneries 105  
    programmation du caractère de tonalité de la sonnerie 107  
    volume de la sonnerie 110  
    volume du combiné et du haut-parleur 108  
Renvoi 64  
Renvoi externe 70  
Renvoi interne 68  
Répondre aux appels 30  
Restriction de la présentation du numéro 37  
Retour au correspondant précédent 56

## **S**

Secret 55  
Service de nuit 93  
Signaux DTMF 60  
Sonnerie en parallèle 34  
Sonnerie silencieuse 111  
Sonneries 16

## **T**

Taxation 61  
Témoins lumineux 14  
Tiroir coulissant 122  
Tonalités et signaux 15  
Touches de menu 24  
Transfert 56

## **U**

Unité optionnelle 123

## **V**

Volume 108  
Volume de la sonnerie 110  
Volume du combiné et du haut-parleur 108

Ericsson dessine le futur des communications mobiles et de l'Internet haut débit grâce à son rôle permanent de leader technologique. Fournissant des solutions innovantes dans plus de 140 pays, Ericsson participe au développement des entreprises de communication les plus puissantes du monde.

# onedirect®

[www.onedirect.fr](http://www.onedirect.fr)



**0 800 72 4000**

Appel Gratuit

58 Av de Rivesalles  
66240 St Esteve  
tel. +33(0)468 929 322  
fax +33(0)468 929 333



[www.onedirect.es](http://www.onedirect.es)



**902 30 32 32**

Av Diagonal 618 8<sup>e</sup> D  
08021 Barcelona  
tel. +34 93 241 38 90  
fax +34 93 241 37 92



[www.onedirect.it](http://www.onedirect.it)



**02 365 22 990**

Via Caracciolo 20  
20155 Milano  
tel. +39 02 365 22 990  
fax +39 02 365 22 991



[www.onedirect.pt](http://www.onedirect.pt)



**800 780 300**

Av. da Libertade n° 9 - 7<sup>o</sup>  
1250-139 Lisboa  
tel. 800 780 300  
fax 800 780 301



[www.onedirect.com](http://www.onedirect.com)



**0800 70 50 400**

Berner Str. 50  
60437 Frankfurt / Main  
tel. 069 24 75 10 50  
fax 069 24 75 10 5 90



Ericsson Enterprise AB  
Tous droits réservés.

© Ericsson Enterprise AB 2006  
FR/LZT 103 68 R4A

Imprimé sur du papier sans chlore.