

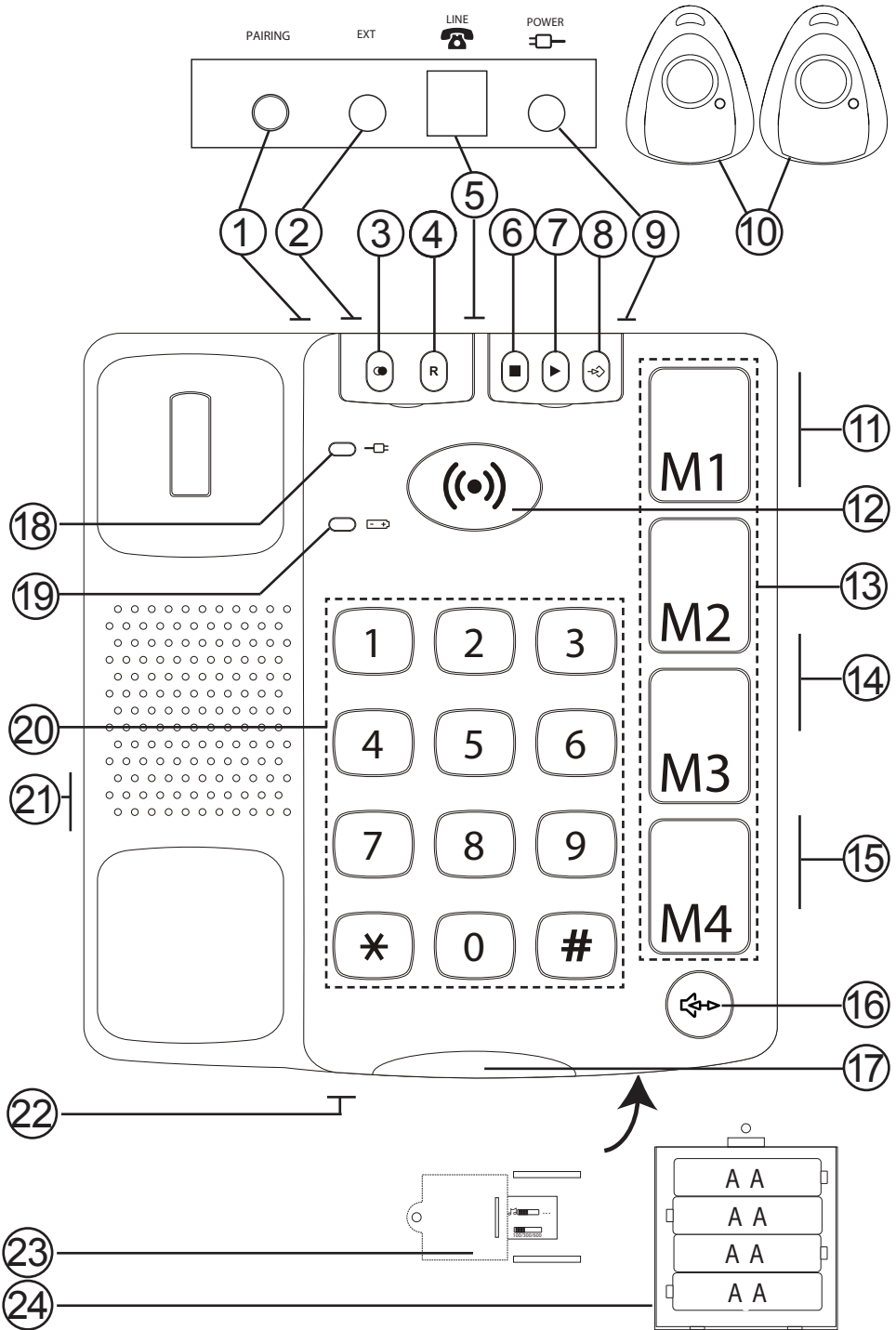





Care Plus



1	Touche de déclaration de la télécommande sans fil	13	Mémoires directes (M1 à M4)
2	Prise pour bouton d'alarme externe	14	Réglage du volume d'écoute du combiné (faible - moyen - fort)
3	Touche Bis	15	Réglage du volume de la sonnerie (faible - moyen - fort)
4	Touche R (services opérateur)	16	Activation / prise de ligne mains-libres
5	Prise du cordon de ligne	17	Sonnerie lumineuse
6	Touche d'interruption de l'alarme	18	Témoin d'alimentation électrique
7	Touche d'enregistrement du message d'alarme	19	Indicateur batteries faibles
8	Touche de programmation des mémoires d'urgence	20	Clavier
9	Prise adaptateur d'alimentation	21	Prise du combiné
10	Télécommandes sans fil	22	Micro (utilisé en mode mains-libres)
11	Réglage du volume d'écoute	23	Trappe réglage réseau
12	Touche lumineuse d'alarme	24	Trappe piles

Raccordement

1. Reliez le cordon spiralé à la prise du combiné et à la fiche du téléphone marquée .
2. Reliez le cordon d'alimentation à la prise de courant et à la prise du téléphone marquée .
3. Mettez les piles en place (voir **Mise en place des piles**).
4. Vérifiez que le curseur de synchronisation de la touche **R** est bien sur 300 (voir **Informations techniques**).
5. Reliez le câble téléphonique fourni à la prise téléphonique et à la prise du téléphone marquée .
6. Prenez le combiné : vous devez entendre la tonalité.
7. La touche d'alarme () clignote rouge/vert jusqu'à ce que la fonction d'alarme soit activée. Voir **Appel d'urgence**.

Mise en place des piles

Pour fonctionner et conserver les données en mémoire en cas de coupure de courant, le téléphone nécessite 4 piles AA de 1,5v. Le symbole  s'allume lorsque les piles doivent être changées. N'utilisez que des piles de qualité.

1. Débranchez le bloc d'alimentation électrique et retirez la trappe en dessous du téléphone en enlevant la vis.
2. Insérez les piles en respectant la polarité (+ et -).
3. Remettez la trappe en place et rebranchez le bloc d'alimentation électrique.

Pour changer la pile de la télécommande sans fil

Si la télécommande cesse de fonctionner, changez la pile :

1. Avec un tournevis cruciforme, dévissez la vis située au dos du bouton et ouvrez-le avec un tournevis plat, d'un léger mouvement de levier dans la rainure.
2. Remplacez la pile de 12V en respectant la polarité (+ et -).
3. Remontez la télécommande et vissez-la.

Emplacement du téléphone

Les conseils suivants vous aideront à trouver le meilleur emplacement possible :

- Commencez par brancher l'appareil Doro CARE PLUS à la prise téléphonique murale.
- Pour minimiser les risques d'interférences, ne placez pas le téléphone près d'appareils électriques tels que télévisions, moniteurs, radiateurs etc..
Ne placez pas l'appareil à proximité d'une source de chaleur ou dans un endroit exposé directement au soleil.
- Il arrive (rarement) que les patins de caoutchouc des pieds de l'appareil laissent des marques. Ne le placez pas sur une surface fragile.

Réglage de la sonnerie



Utilisez le curseur  situé sur le côté du téléphone pour régler le volume de la sonnerie.

Appeler

Appel normal

1. Prenez le combiné et attendez la tonalité.
2. Composez le numéro désiré sur le clavier.

Appeler en mode mains-libres

1. Appuyez sur . Le haut-parleur est activé et le témoin lumineux (touche N°16) s'allume.
2. Composez le numéro. Utilisez le curseur de réglage du volume situé sur le coté du téléphone pour régler le volume du haut-parleur.
3. Parlez face au micro (N°22 sur le schéma général) qui se trouve à l'avant du téléphone.
4. Appuyez sur  pour mettre fin à la communication.

En cours de conversation vous pouvez alterner entre les modes combiné et mains-libres en appuyant sur .

Remarque !

Notez qu'en mode mains-libres les deux correspondants ne peuvent pas parler simultanément, mais uniquement un à la fois. C'est pourquoi il est important qu'il n'y ait pas trop de bruit dans l'entourage du téléphone, comme par exemple de la musique à haut volume.

Rappel du dernier numéro (Bis)

Prenez le combiné et appuyez sur  pour rappeler le dernier numéro (touche N°3).

Réglage du volume du combiné

Vous pouvez ajuster le volume du combiné en cours de communication avec le curseur  (3 positions : faible - moyen - fort) situé sur le côté.

Utilisez le bouton  situé sur le coté du téléphone pour régler le volume du haut-parleur.

Appel d'urgence

Important !

Pour pouvoir utiliser la fonction d'alarme, vous devez enregistrer au moins un **numéro d'appel direct** (numéro d'urgence) et un **message d'urgence**. Vous devez aussi déclarer la télécommande sans fil sur le téléphone. La touche d'alarme clignote rouge/vert jusqu'à ce que la liaison soit établie.

Cette fonction alarme peut être déclenchée de 2 manières:

- soit en appuyant sur la touche centrale rétro-éclairée verte (touche N°12) lorsque vous êtes à côté du téléphone.
- soit en appuyant sur la touche d'une des deux télécommandes sans fil lorsque vous êtes éloigné du téléphone (appuyez de façon prolongée sur le bouton, une temporisation a été fixée afin d'éviter les erreurs de manipulation).

Si l'alarme est correctement activée, vous devez entendre un bip sonore et visualiser la touche N°12 clignoter rouge.

La fonction alarme consiste à composer automatiquement les numéros de vos "secouristes" (médecins, parents, amis...) et à diffuser le message d'alerte pré-enregistré, d'abord au secouriste N°1 le plus important (**M1**) pendant une durée de 60 secondes puis en cas de non réponse, au secouriste N°2 (**M2**) et ainsi de suite.

Instructions d'urgence

Lorsque le premier secouriste appelé M1, décroche, il entend votre message d'alerte pré-enregistré. Il doit alors:

Appuyer sur **#** pour établir une communication avec vous par l'intermédiaire du haut-parleur de votre Doro Care Plus en mode mains-libres, interrompant ainsi le message d'urgence. Cette communication est programmée pour une durée initiale de 3 minutes. Un signal sonore est ensuite émis vous permettant:

- d'appuyer à nouveau sur **#**, prolongeant la communication de 3 minutes.
- d'appuyer sur ***** (ou ne rien faire) stoppant alors la communication et désactivant la chaîne d'alarme.

Appuyer sur **✖** pour interrompre la chaîne d'alarme et empêcher que le secouriste M2 ne soit appelé.

Si le secouriste M1 ne prend pas votre appel (absence, répondeur, messagerie/mobile), le Doro Care Plus compose au bout de 60 secondes automatiquement le numéro du secouriste M2 et ainsi de suite, puis M3 si M2 ne répond pas.

Cet appel automatique en boucle est renouvelé jusqu'à 14 fois.

Message alerte

Ce message vocal est celui qui sera diffusé automatiquement par le Doro Care Plus à vos secouristes lorsque la fonction Alarme sera déclenchée.

Enregistrer le message d'alerte

1. Prenez le combiné (ne tenez pas compte de la tonalité).
2. Appuyez en continu sur la touche **REC ▶** (touche N°7).
3. Au signal sonore ; enregistrez votre message d'urgence d'une durée maximale de 30 secondes, puis relâchez la touche **REC ▶**.
4. Reposez le combiné.

Exemple de message :

- « Ceci est un message d'urgence de Jean Martin du 10 boulevard Foch, Domérat. J'ai besoin d'aide de toute urgence. Pour accepter l'appel appuyez sur la touche dièse (**#**) ou appuyez sur la touche étoile (**✖**) pour couper l'alarme. »

Pour réécouter votre message d'alerte

Appuyez très brièvement sur la touche **REC ▶** (touche N°7).

Le message est diffusé au niveau du haut-parleur. Vérifiez que le réglage du volume du haut parleur est correctement réglé (touche N°11).



Pour modifier votre message d'alerte (modification par écrasement) appuyez une nouvelle fois sur la touche N°7 **REC ▶** et reproduisez les étapes **1** à **4**.

Enregistrement des mémoires directes (M1 - M4)

Le téléphone Doro Care Plus possède 4 mémoires directes (M1 - M4). Ce sont les numéros de vos “secouristes” (lorsque la fonction Alarme est activée) ou de vos correspondants les plus fréquents (lorsque l’alarme n’est pas déclenchée).

Vous pouvez placer une photo ou un symbole sous le couvercle transparent des touches d’appel direct pour reconnaître facilement le destinataire.

Enregistrement des numéros d’appel direct



1. Appuyez sur .
2. Composez le numéro de téléphone (22 chiffres max.). Appuyez sur .
3. Sélectionnez une plage d’appel direct (M1 à M4) en appuyant sur la touche correspondante.

Insérez une pause en appuyant sur .

En cas de changement de numéro, remplacez l’ancien par le nouveau.

Tant qu’aucun numéro n’a été enregistré sur les touches d’urgence (M1 à M4), le téléphone clignote rouge/vert.

Appels d’urgence avec la touche d’alarme ou la télécommande

1. Activez un appel d’urgence manuellement en appuyant sur la touche  (touche N°12) du téléphone ou sur la télécommande sans fil. Appuyez sur la touche pendant 2 secondes jusqu’à ce que le téléphone émette un bip et que le témoin s’allume. (Vous pouvez aussi brancher un bouton d’alarme au téléphone, voir **Touche d’alarme externe**)
2. Pour mettre fin à l’appel d’urgence, appuyez sur la touche **STOP**  ou sur la télécommande sans fil jusqu’à ce que le téléphone émette un bip et que le témoin d’alarme repasse en vert. Vous pouvez aussi interrompre un appel d’urgence en prenant le combiné

Appels direct avec le combiné

1. Prenez le combiné et attendez la tonalité.
2. Sélectionnez le numéro d'appel direct désiré en appuyant sur la touche correspondante. Vous appelez votre correspondant.

Appels direct avec le haut-parleur

1. Sélectionnez le numéro d'appel direct désiré en appuyant sur la touche correspondante. Le téléphone se met automatiquement en mains-libres et appelle ce numéro.

La télécommande sans fil vous permet aussi de prendre les appels. A la sonnerie, appuyez sur la télécommande ; l'appel est pris en mode mains-libres. Mettez fin à la communication en appuyant sur cette même touche.

Télécommande sans fil

Les deux télécommandes fournies avec le téléphone sont programmées pour fonctionner directement avec le Doro Care Plus.

Déclarer une télécommande

1. Appuyez **en continu** sur la touche de **déclaration** (touche N°1 sur le schéma). Le témoin bleu de la touche d'alarme (☎) s'allume.
2. Appuyez sur la télécommande sans fil. Le témoin de la touche d'alarme (☎) devient vert quand la déclaration est réussie.
3. Relâchez la touche de **déclaration**.

Vous pouvez déclarer simultanément deux télécommandes sur votre téléphone.

Si vous déclarez télécommandes supplémentaires, la première sera désactivée.

Testez régulièrement vos télécommandes d'urgence.

Compatibilité appareil auditif

Ce téléphone est compatible avec la position "T" des bobines d'induction des appareils auditifs.

Touche d'alarme externe

Vous pouvez raccorder une touche d'alarme externe à la prise marquée EXT située au dos du téléphone. Il se raccorde par une fiche mono de 3,5 mm; sa touche permet d'activer une alarme. Ce bouton relié au téléphone par un câble fonctionne comme la touche d'alarme du téléphone.

Important

L'appareil DORO CARE PLUS et la télécommande sans fil ont été conçus et fabriqués pour vous procurer une sécurité durable. L'installation et l'utilisation du modèle DORO CARE PLUS ont été étudiées pour être aussi simples que possible. Généralement, l'appel automatisé de la police, des pompiers etc. N'EST PAS permis. Vous ne devez donc pas programmer ces numéros dans les mémoires directes (M1 - M4). Certaines sociétés privées acceptent les appels automatisés effectués par leurs clients. Contactez votre société de surveillance avant de programmer son numéro.

La portée de la télécommande sans fil varie en fonction des conditions ambiantes. La présence d'obstacles peut réduire la portée du signal entre le téléphone et la télécommande (murs, planchers, plafonds, structures en métal ou béton). Nous vous conseillons de vérifier sa portée en activant un appel d'urgence en différents endroits de votre logement.

Informations techniques

Il y a deux curseurs sous la trappe **réglage réseau** (N°23).
située en dessous du téléphone.

Ils permettent de configurer le Doro Care Plus en fonction du réseau.
Retirez la trappe en enlevant la vis cruciforme.

Synchronisation de la touche R (100/300/600)

Le réglage pour la France est 300ms.

Numérotation fréquences vocales (♪) ou décimales (...)

Le réglage pour la France est fréquences vocales.

En cas de problèmes

Vérifiez que le câble téléphonique soit en bon état et qu'il soit branché correctement. Débranchez tout autre matériel, rallonges et téléphones. Si l'appareil fonctionne alors normalement, la panne est causée par le matériel additionnel. Testez le matériel sur une ligne en état de marche (chez un voisin par ex.). Si le matériel fonctionne sur ce raccordement, votre propre ligne téléphonique est défectueuse. Signalez la panne à votre opérateur. Si le téléphone ne fonctionne toujours pas, contactez votre revendeur. N'oubliez pas de vous munir du ticket de caisse ou d'une copie de la facture.

Garantie et S.A.V.

Pour la France

Cet appareil est garanti deux ans partir de sa date d'achat. En cas de panne, contactez votre revendeur. La réparation dans le cadre de cette garantie sera effectuée gratuitement.

La garantie est valable pour un usage normal de l'appareil tel qu'il est défini dans la notice d'utilisation. Les fournitures utilisées avec l'appareil ne sont pas couvertes par la garantie. Sont exclues de cette garantie les détériorations dues à une cause étrangère à l'appareil. Les dommages dus à des manipulations ou à un emploi non conformes, à un montage ou entreposage dans de mauvaises conditions, à un branchement ou une installation non-conformes ne sont pas pris en charge par la garantie. Par ailleurs, la garantie ne s'appliquera pas si l'appareil a été endommagé à la suite d'un choc ou d'une chute, d'une fausse manœuvre, d'un branchement non-conforme aux instructions mentionnées dans la notice, de l'effet de la foudre, de surtensions électriques ou électrostatiques, d'une protection insuffisante contre l'humidité, la chaleur ou le gel. En tout état de cause, la garantie légale pour vices cachés s'appliquera conformément aux articles 1641 et suivants du Code Civil.

Si vous souhaitez obtenir de l'aide lors de l'installation ou poser une question technique sur le produit, contactez notre Service D'Assistance Téléphonique au 08 92 68 90 18 (N° Audiotel - 0,34€ /min).

(Il est recommandé de débrancher le téléphone en cas d'orage.)

Déclaration de conformité

Doro certifie que cet appareil Doro Care Plus est compatible avec l'essentiel des spécifications requises et autres points des directives 1999/5/EC et 2002/95/EC. La déclaration de conformité peut être consultée à l'adresse suivante : www.doro.com/dofc